

# Panasonic®

## 使用说明书 真空吸尘器(家用型)

符合国家标准: GB4706. 1-2005 GB4706. 7-2014  
GB4343. 1-2009 GB17625.1-2012

型号 MC-WF350

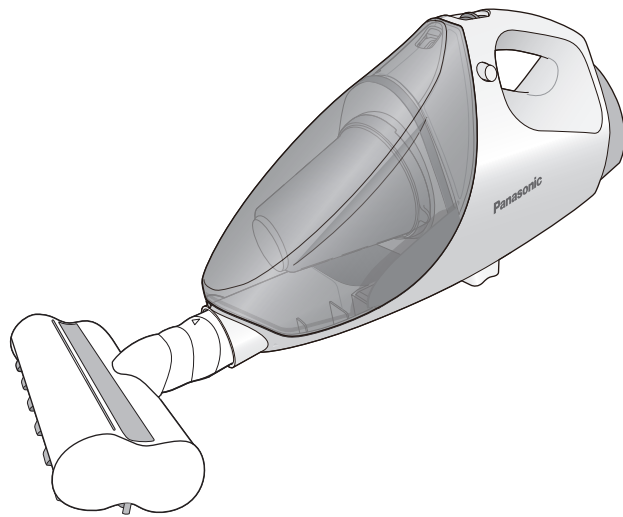

内含保修证

本产品有一根电源线，如有损伤，为了避免危险，必须由制造商、其认定维修店或类似部门的专业人员更换。

衷心感谢您购买本公司的真空吸尘器。

本说明书的插图形状、颜色可能与实物有所不同，请您以购买的实物为准。

使用产品前请详细阅读本使用说明书，以便正确操作，延长使用寿命。

特别是在使用前请务必仔细阅读【**安全注意事项**】(第2页)。

阅读后，请妥善保管本说明书，以便随时查阅。 **保留备用**



V01ZK530R  
K1114-51219  
发行: 2019年12月  
中国印刷

## 目次

	页码	页码	
● <b>安全注意事项</b> .....	2	D) 故障的判断 .....	4
A) 各部位名称 .....	4	● 规格 .....	6
B) 吸尘器的组装及使用方法 .....	4	● 保修证 .....	封底
C) 维护保养 .....	4		

## 安全注意事项(请务必遵守)

为防止造成人身伤害、财产损失，请务必遵守以下安全注意事项。

 **警告**：表示如不可避免，则可能导致死亡或严重伤害的某种潜在危害情况。

- 本产品不能由儿童或有体力、感官或精神缺陷的人或缺乏经验知识的人使用（除非有负责他们安全的人对其进行监督和指导）。
- 请勿吸火种或可燃物（如烟蒂、打印墨粉、汽油、稀释剂等），以免造成爆炸或火灾。
- 请勿水洗（可水洗的附属品、零部件除外）。
- 请勿在浴室等潮湿环境中使用。
- 请勿擅自拆卸、修理、改造，以免造成触电或火灾。
- 请勿用湿手插拔电源插头，以免触电。
- 请勿损伤电源线或电源插头、请勿强行加工、弯曲、扭曲、拉伸或置于高温处、将重物放在上面或捆成一束，以免造成触电、短路、火灾。  
→ 损伤需修理时，请咨询 Panasonic 客户咨询服务中心
- 电源插头或电源线损坏时，请勿使用，以免因发热、起火而造成火灾。
- 电源插头请务必插入到底，以免插入松动的插座或未完全插入而造成触电或因发热而导致火灾。
- 请单独使用额定电压为交流 220 V 的插座，以免与其它电器并用因发热导致火灾。
- 维护保养时请务必拔掉插头，以免触电。
- 请用干布定期清除插头上的灰尘，以免插头积存灰尘后因湿气等导致绝缘不良、火灾。
- 吸尘中发生停电时，请关掉电源开关，并拔掉电源插头，以免造成冒烟或着火。
- 应照看好儿童，确保他们不玩耍本器具，以免造成火灾、触电或受伤等。
- 发生异常、故障时，请立刻停止使用，拔掉电源插头，以免造成冒烟、着火或触电。

异常、故障参考以下例子：

- 即使打开电源开关，也不会运转
- 拉动电源插头或电源线时，发生时而通电时而断电的情况
- 运转中，时常停止
- 运转中，发出异常声音
- 本体发生变形、异常发热
- 发出烧焦的气味

→请立刻前往就近的 Panasonic 认定服务店进行检查、维修。

 **注意**：表示如不可避免，则可能导致轻微或中度伤害的某种潜在危害情况。

- 本产品为家用型吸尘器，请勿用于商业或工业用途以及吸尘以外的其它用途。
- 请勿接近火源、热源(如散热器、火等)，并避免阳光直射，以免造成火灾或变形。
- 本体切勿在地板上拖拉、翻倒、跌落，以免划伤地板表面。
- 拔掉电源插头时，请勿拉拽电源线，以免触电、短路而导致着火。
- 请勿吸入水等液体，建筑垃圾等大量的粉状物，玻璃、别针、针、牙签等大而尖锐的物体，绳子、长筒袜等易缠绕的物体，湿的垃圾，附着了宠物排泄物之类的垃圾等，以免造成故障或产生异味。
- 请勿堵塞吸入口、排气口，以免过热而导致本体变形。
- 不使用时，请拔掉电源插头，以免因绝缘劣化而导致触电、漏电、火灾等。
- 插入电源插头前，请确保电源开关为关闭，以免马达运转的惯性力使本体翻倒导致受伤或地板损伤。
- 本产品装有保护装置，它可以自动关闭吸尘器以防止马达过热。保护装置启动时，请关闭电源开关，拔掉电源插头，并请检查：集尘盒是否积满；过滤网是否被堵；吸入口是否被堵；吸嘴是否被堵。清除集尘盒内垃圾或清除堵塞的垃圾、异物后，请等待约 60 分钟（根据周围温度不同，等待时间可能不同），马达冷却后，保护装置将自动解除，吸尘器可再次使用。



# A

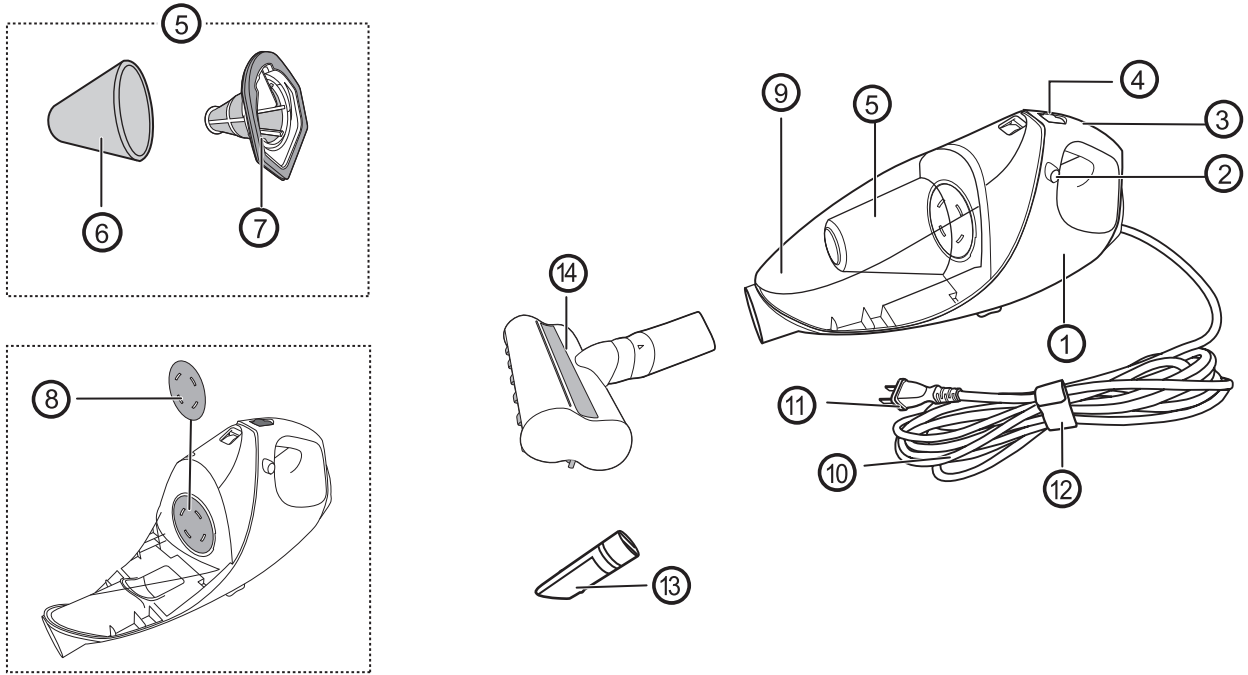

# B

## B-1

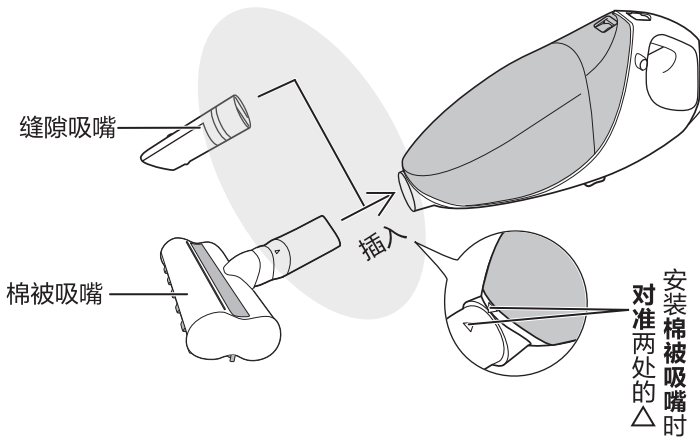

### 吸尘小技巧

各种吸嘴适用吸尘场所的示例

**棉被吸嘴**      床上、被褥、沙发等

**缝隙吸嘴**      沙发等的缝隙、窗台、移门的沟槽、键盘等

● 为了防止划伤，请勿用于清扫钢琴等具有光泽的地方。

## B-2

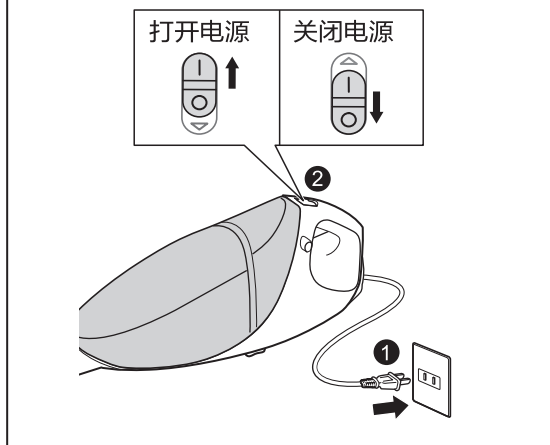

## B-3

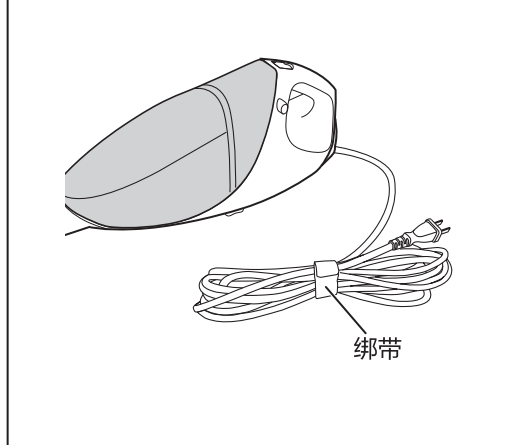

## A 各部位名称

- |           |         |
|-----------|---------|
| ① 本体      | ⑧ 前过滤网  |
| ② 集尘盒脱卸按钮 | ⑨ 集尘盒   |
| ③ 提手      | ⑩ 电源线   |
| ④ 电源开关    | ⑪ 电源插头  |
| ⑤ 过滤网部    | ⑫ 电源线绑带 |
| ⑥ 海绵过滤网   | ⑬ 缝隙吸嘴  |
| ⑦ 无纺布过滤网  | ⑭ 棉被吸嘴  |

## B 吸尘器的组装及使用方法

- B-1** 根据吸尘场所，各适用机种如图所示选择各吸嘴，牢固地插入本体中。
- B-2** 解开电源线，把电源插头插入插座，如图所示打开/关闭电源开关。
- B-3** 使用结束后，拔掉电源插头，如图所示卷好电源线，用绑带绑好电源线。

## C 维护保养

### 注意

- 维护保养前，请务必关闭电源开关，并拔掉电源插头。
- 维护保养时，请勿使用洗涤剂、漂白剂、稀释剂、酒精等物，以免造成裂痕、变色。
- 可水洗部品在水洗后，请置于通风良好的地方大约 24 小时，使其完全干燥，以免产生异味或造成堵塞。
- 请勿使用吹风机等热风进行干燥，以免变形造成故障。

当本体发出漏气音(即冷却口<C-6>开始吸气)或吸力明显变弱时，请及时清理垃圾，并进行维护保养。

### 集尘盒

- C-1** 如图所示，按下集尘盒脱卸按钮，取下集尘盒。  
**注** ● 取下集尘盒时，集尘盒内过滤网部、吸入口等切勿朝下，以免垃圾散落出来。
- C-2** 如图所示，捏着捏手拉出过滤网部，再倒掉垃圾。  
**注** ● 为了防止垃圾散落出来，请放在大的垃圾袋内清除垃圾。  
● 砂土、棉被中的棉尘等容易堵塞的垃圾，即使数量很少，也请尽早清除。
- C-3** 如图所示，轻轻敲打过滤网部，使垃圾、细小的灰尘等掉落。当对其污渍在意时，或垃圾难以清除时，请进行细致的维护保养。(C-10)
- C-4** 沿箭头方向插入过滤网部，使整个密封圈边缘到达如图所示的界线处，将过滤网部完全装回集尘盒。  
**注** ● 过滤网部安装不到位，则可能导致无法装回集尘盒。
- C-5** 如图所示，一手拿着集尘盒，使前端部位对准，另一手的拇指按下顶端，直到发出“咔嗒”声，装回集尘盒。

### 本体

- C-6** 使用拧干的柔软湿布进行擦拭。  
冷却口附近附着垃圾时，可利用旧牙刷或类似工具进行清除。

### 缝隙吸嘴

- C-7** 用水冲洗干净。  
**注** ● 水洗后，请充分干燥，以免产生异味或造成故障。

### 棉被吸嘴

- C-8** 清除○部的垃圾，再轻轻水洗。  
**注** ● 水洗后，请充分干燥，以免产生异味或造成故障。

### 过滤网部(细致的维护保养)

- C-9** 用水冲洗干净。  
**注** ● 水洗后，请充分干燥，以免产生异味或造成故障。

脱卸方法：如图所示取下海绵过滤网

**注** ● 取下时，请勿拿着海绵过滤网的接缝处。

安装方法：如图所示安装海绵过滤网，并将海绵过滤网拉到无纺布过滤网的底部为止。此时，海绵过滤网小的一端应卡入无纺布过滤网顶端的内侧

**注** ● 海绵过滤网没有正反的区别。

### 前过滤网

- C-10** 轻轻敲打使垃圾灰尘等掉落。

脱卸方法：如图所示，沿边缘捏起并取下前过滤网

安装方法：将前过滤网上的切缝(4处)对准本体上的凸部(4处)，装回原处

**注** ● 前过滤网没有正反的区别。

## D 故障的判断

### 吸尘器无法工作时的措施

检查电源插头是否完全插入插座并检查插座是否正常。如果保护装置已经启动，请等待约 60 分钟，直到保护装置复位(第 2 页)。如果检查了上述部位后，吸尘器仍不能工作，请将其送到 Panasonic 认定服务店维修。

### 吸尘性能下降时的措施

- 关闭吸尘器，拔掉电源插头。
- 分别检查吸嘴等是否被堵塞。→如果堵塞，请清除异物。
- 检查集尘盒是否已满。→如果已满，请清除掉垃圾。
- 检查各过滤网是否堵塞。→如果堵塞，请进行维护保养。

### 告知

- 下列情况时，请及时查看集尘盒内的垃圾积存情况。
  - 宠物毛或棉状垃圾很多时
  - 每次吸尘前请直接查看垃圾积存的情况
  - 砂土等之类的垃圾很多时
  - 请及时清除集尘盒内垃圾，并维护保养各过滤网
- 对新地毯等吸尘时，由于吸入地毯浮毛，集尘盒会更快积满(随着吸尘次数的增加，地毯浮毛会慢慢减少)

# C

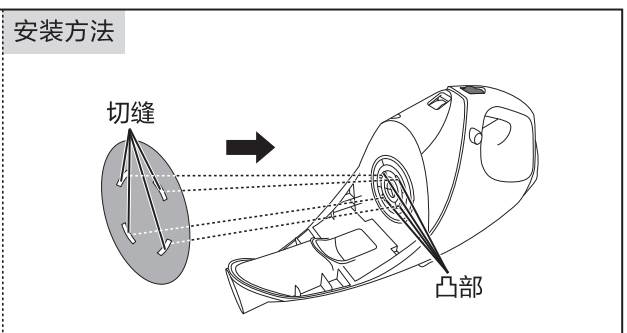
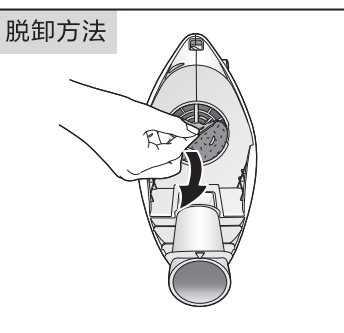
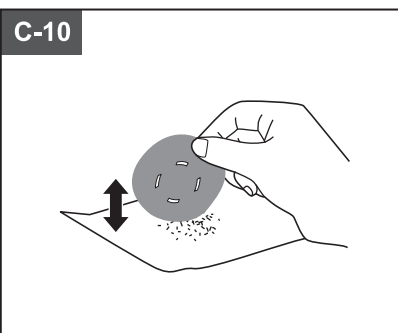
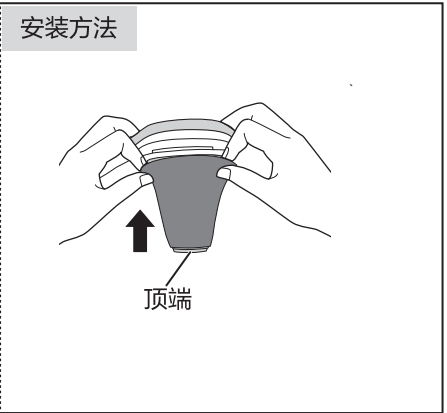
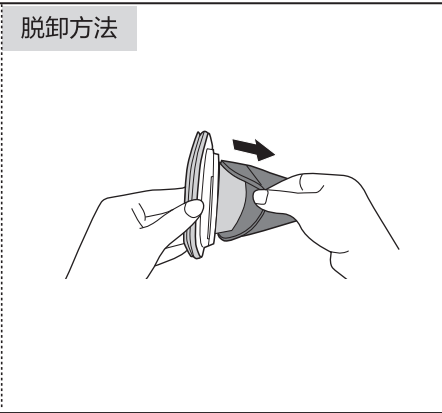
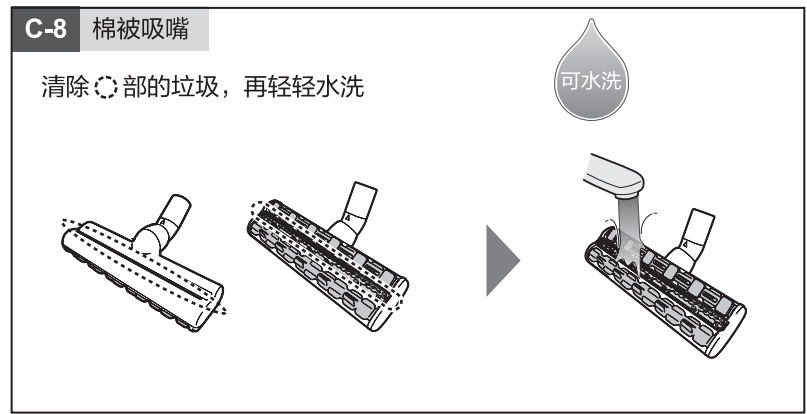
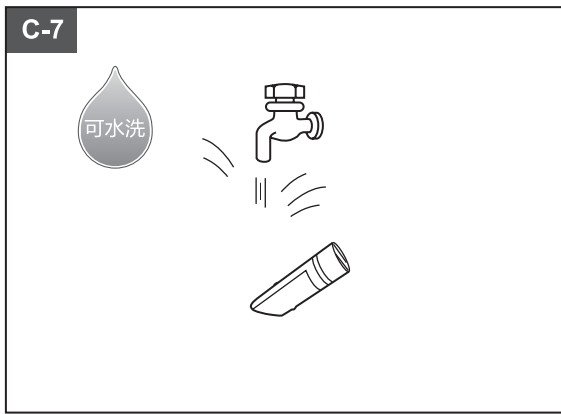
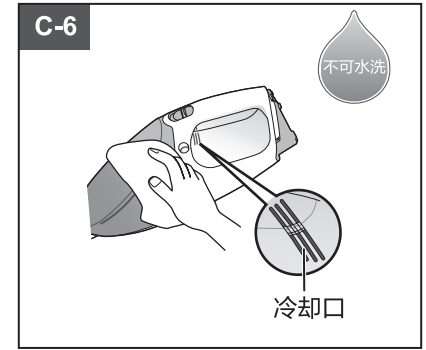
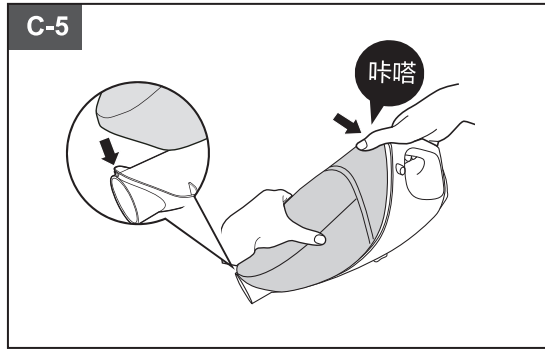
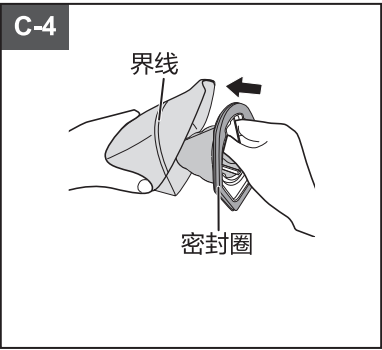
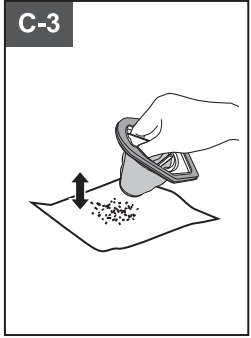
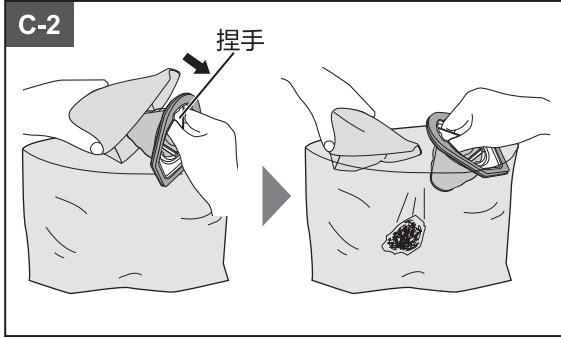
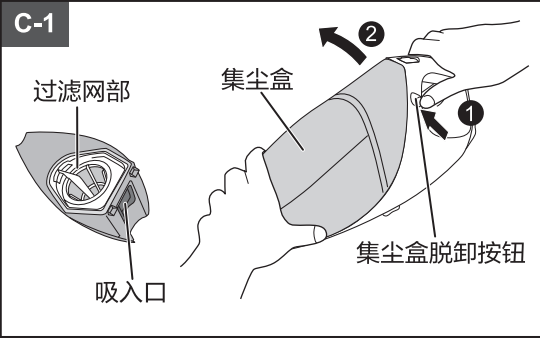

## 规格

型号	MC-WF350
电源	220 V ~ 50 Hz
额定功率	400 W
尺寸(长×宽×高)	360 mm×126 mm×172 mm ( 本体 )
净重	1.6 kg ( 本体 )
声功率级噪声	78 dB (A)
集尘容量	0.4 L
电源线长度	5.0 m
附属品	· 棉被吸嘴 ( 1 个 ) · 缝隙吸嘴 ( 1 个 )

※ 本吸尘器属于 II 类器具 

### ■ 产品中有害物质的名称及含量

部品名称	有害物质					
	铅 (Pb)	汞 (Hg)	镉 (Cd)	六价铬 (Cr (VI) )	多溴联苯 (PBB)	多溴二苯醚 (PBDE)
外壳部件	○	○	○	○	○	○
内部塑料部件	○	○	○	○	○	○
金属部件	×	○	○	○	○	○
电气元器件及控制部件	×	○	×	○	○	○

本表格依据 SJ/T 11364 的规定编制。  
 ○：表示该有害物质在该部件所有均质材料中的含量均在 GB/T 26572 规定的限量要求以下。  
 ×：表示该有害物质至少在该部件的某一均质材料中的含量超出 GB/ T26572 规定的限量要求。  
 ( 表中标有 “ × ” 的所有部件都符合欧盟 RoHS 指令，或因全球技术发展水平限制而无法实现有害物质的替代 )

### ■ 产品上制造编号的含义根据以下示例进行说明

示例 010101-A6：表示该产品 2016 年 1 月制造，生产序列号为 010101

- 生产年份末尾数 ( 用 0-9 表示，0 为 2010 年，以此类推，9 为 2019 年，10 年为一个循环重复使用 )
- 生产月份 ( 用 A-L 表示，A 为 1 月，以此类推，L 为 12 月，12 个月为一个循环重复使用 )
- 生产序列号 ( 从 010101 开始 )

松下家电 ( 中国 ) 有限公司

Panasonic Appliances (China) Co., Ltd.

浙江省杭州市杭州经济技术开发区松乔街 2 号 邮编: 310018

原产地: 中国 深圳

© Panasonic Appliances (China) Co., Ltd. 2017

**Panasonic 客户咨询服务中心: 4008-811-315**

Panasonic 官方网站: <http://panasonic.cn>

# 保修证

## 保修条款

有关保修期内Panasonic商品的保修(无偿修理)，从购入之日起开始实施。

1. 保修期内的商品只可在Panasonic认定服务店进行保修；保修时，请出示本保修证及购机发票。  
以下两点需特别注意：

- a. 本保修证遗失后不再补发，请妥善保管；
- b. 本保修证仅限于中华人民共和国国内有效(香港、澳门、台湾三地区暂不可使用)。

2. 自购入之日起在以下期间内，在正常使用中发生故障的情况下进行保修。

- a. 整机 [ 2 ] 年内无偿；
- b. 主要部件 [ 电机 ] 3年内无偿；
- c. 附件 [ ] 有偿提供。

3. 属下列情况之一者，即使在保修期内，也不能以保修对待，但是可以实行收费修理：

- a. 未按商品使用说明书要求使用、维护、保管而造成损坏的；
- b. 因不正确操作、电源不正常、破损(如：摔落等)而造成损坏的；
- c. 不经Panasonic认定服务店维修人员拆动造成损坏的；
- d. 不能出示本保修证及有效购机发票的；
- e. 保修证上记录的信息与商品实物标识不符或者涂改的；
- f. 因不可抗力因素(如雷电、地震、火灾、水灾等)造成损坏的。

4. 本保修条款只适用于消费者个人为生活消费需要而购买使用的场合，不适用于经营性等使用。

### [ 商品信息 ]

商品名称： 真空吸尘器

产地： 中国 深圳

商品型号： MC-WF350

制造编号：

[ 保修回执 ] 以下回执是保修的重要依据，请勿自行撕下

商品型号： MC-WF350

制造编号：

保修结算4

商品型号： MC-WF350

制造编号：

保修结算3

商品型号： MC-WF350

制造编号：

保修结算2

商品型号： MC-WF350

制造编号：

保修结算1

商品型号： MC-WF350

制造编号：

促销员留存

[ 销售记录 ] 此处所载信息仅于商品保修时作核对之用，本公司不对该信息进行收集记录。

销售店  
(盖章)

销售日期: ..... 发票号码: .....

顾客姓名: ..... 联系电话: .....

顾客地址: ..... 邮编: .....

销售店名称: ..... 销售店电话: .....

销售店地址: .....

[ 维修记录 ]

维修店名称: ..... 联系电话: ..... 送修日: .....

维修店地址: ..... 邮编: .....

故障内容: ..... 故障原因: .....

维修内容: .....

维修员签字: ..... 交验日期: .....

维修店名称: ..... 联系电话: ..... 送修日: .....

维修店地址: ..... 邮编: .....

故障内容: ..... 故障原因: .....

维修内容: .....

维修员签字: ..... 交验日期: .....

维修店名称: ..... 联系电话: ..... 送修日: .....

维修店地址: ..... 邮编: .....

故障内容: ..... 故障原因: .....

维修内容: .....

维修员签字: ..... 交验日期: .....

本保修证因含有消费者个人信息，请妥善自行保管。

Panasonic客户咨询服务中心：4008-811-315

Panasonic官方网站：<http://panasonic.cn>

松下家电(中国)有限公司