

使用说明书 微电脑电饭煲

型号

1.0L型	SR-MS101	SR-MG101
1.5L型	SR-MS151	SR-MG151
1.8L型	SR-MS181	SR-MG181

感谢您购买Panasonic产品。
为能正确使用及确保您的安全，
使用产品前请仔细阅读本使用说明书，
并请妥善保管，以备日后查询。

保留备用

符合国家标准：
GB4706.1-1998 GB4343.1-2003
GB4706.19-2004 GB17625.1-2003

目录

注意事项	1~2
零件名称	
· 本体	3
· 操作面板	4
时间的调整方法 / 关于锂电池	5

煮饭之前

· 量米和洗米的方法	6
· 水量调整方法	6

准备 / 保温 / 关于各炊煮功能

· 白米饭(标准、超快速、精煮) · 什锦饭 · 糯米饭	7
· 粥 · 炖汤 · 粗粮粥	8
· 冷饭加热	9
· 蒸煮	10

预约功能

烹饪法

清洁保养

是否真正出现故障?	封底
规格	封底

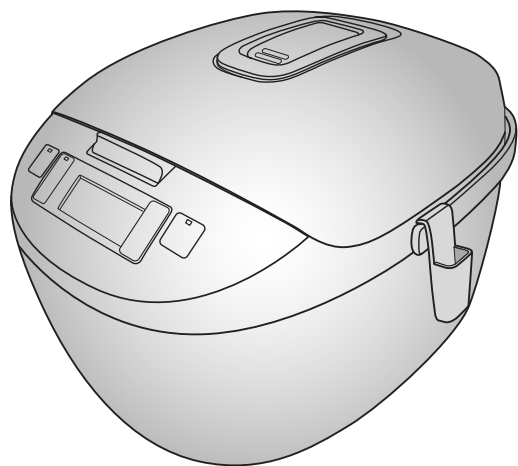

初次使用时

使用方法

如果感到困惑时

零件名称

本体

蒸气筒

※MS1为树脂外盖罩
MG1为不锈钢外盖罩

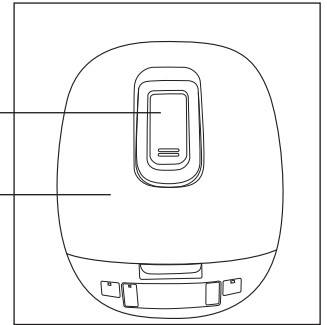

外盖

密封圈

放热板

内锅

开盖按钮

提手

操作面板

壳体

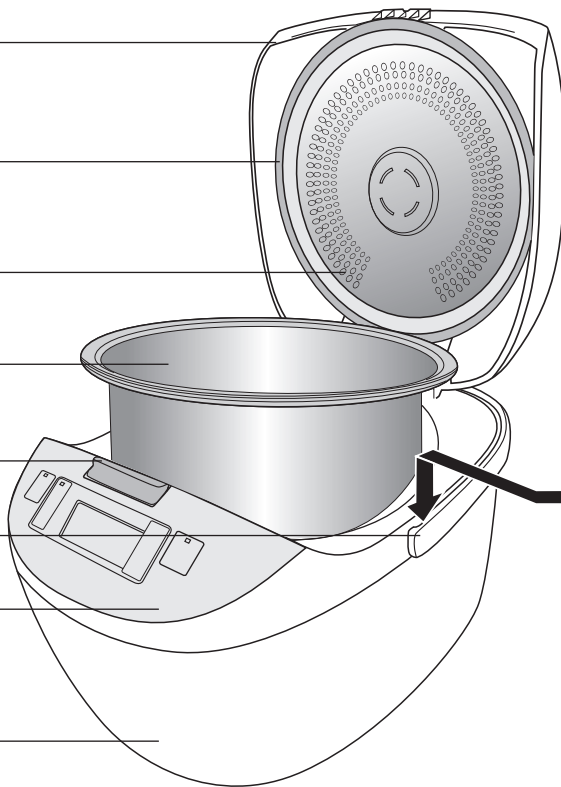

饭勺

饭勺架

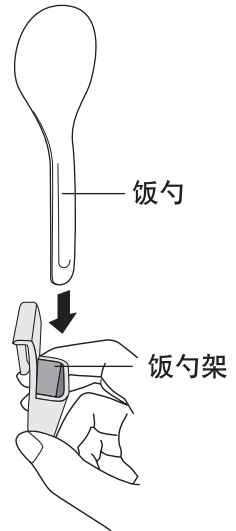

※左右均可装饭勺架

附属品

※饭勺、粥勺、计量杯、蒸架使用前请进行清洗。

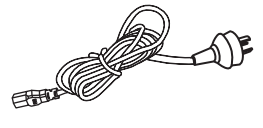
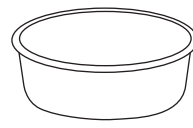

饭勺(1个) 粥[汤]勺(1个) 饭勺架(1个) 计量杯(约180ml)(1个) 蒸架(1个) 电源线(1根)

零件名称

操作面板

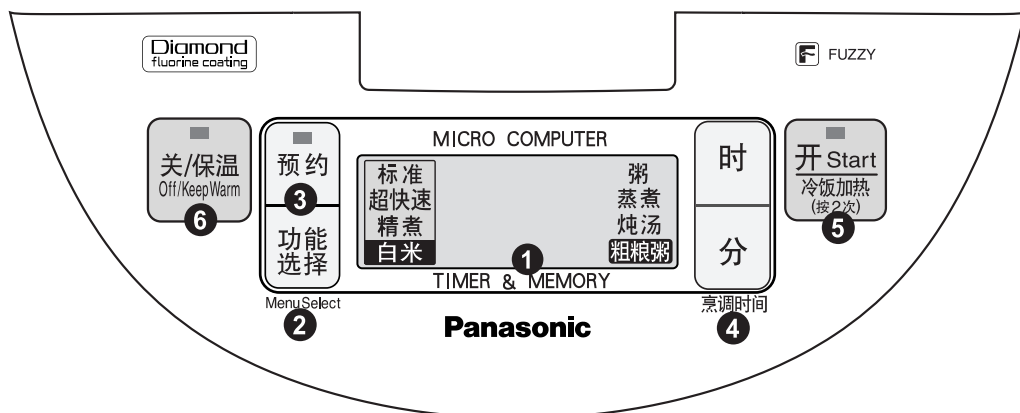

1 显示屏

- 煮饭即将结束前，显示所选功能及距炊煮完成时的剩余时间。
- 预约时，显示所选功能及预约设定的时间。
- 炊煮粥、粗粮粥时，显示所选功能及设定的烹调时间，启动后显示所选功能及距完成所需的时间。
- 蒸煮时，显示“蒸煮”及设定的烹调时间，启动后显示“蒸煮”及距完成所需的时间。
- 选择功能时，显示所选的功能表示（选择左边的“白米”功能时，显示所选的功能和“白米”）

2 功能选择 按钮

- 用于选择白米（标准、超快速、精煮）、粥、蒸煮、炖汤、粗粮粥等功能。

3 预约 按钮

- 按此按钮可进行预约炊煮，预约定时设定范围1~24小时
- ※选择白米（超快速）· 蒸煮· 炖汤时，不能使用此设定。

4 时、分 按钮

- 可以设定预约时间和烹调时间。
- 炊煮粥、粗粮粥时，烹调时间设定范围为1~3小时。（按[分]按钮以30分钟为设定单位）
- 蒸煮时，烹调时间设定范围为1~60分钟。（按[分]按钮以1分钟为设定单位）起始时间为5分钟。
- 炖汤时，烹调时间设定范围为1~4小时。（按[分]按钮以30分钟为设定单位）

5 开 按钮

- 按此按钮一次即开始炊煮，[开]按钮指示灯亮。
 - 按此按钮二次即开始冷饭加热，[开]按钮指示灯亮。
- ※关于冷饭加热，请看第9页。

6 关 / 保温 按钮

- 在各功能设定中，按此按钮可以取消不正确的操作或不需要的设定。
- 每按一次，在（关）与（保温）间互相切换，保温时灯亮。

时间的调整方法/关于锂电池

时间的调整方法

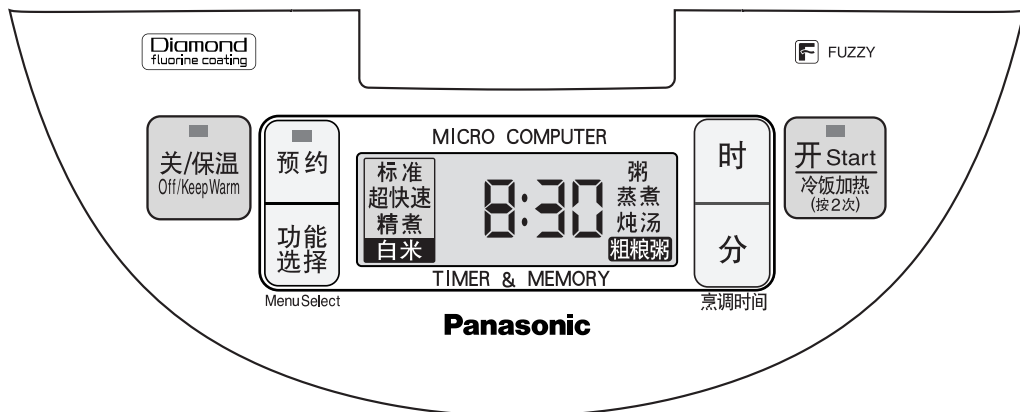

时钟的调整方法

- 1 插上插头，按住 **时** 或 **分** 按钮2秒钟后，显示屏里的时间开始闪烁。
- 2 连续按 **时** 或 **分** 按钮，可对时钟进行调整。

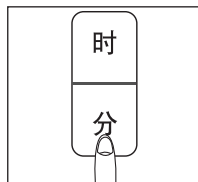

- 在工作状态下无法调整时间。

例：现在时间为[下午8:15]

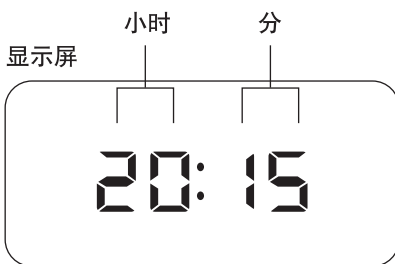

- 显示屏内的数字闪烁5秒以上，将自动停止。
- 24:00以0:00表示。
- 时钟显示有误差的话，则预约煮饭时间和煮饭结束的时间同样会出现误差。敬请及时调准时间。

关于锂电池

时钟的显示

■ 拔掉插头时

靠本体内藏的
电池提供电源



■ 插上插头时

交流电提供电源



电池更换 (电池耗尽需更换时，请委托特约维修店进行)

■ 寿命约5年

(室温20°C，每天有12小时接通电源的状态下)

■ 拔掉插头后，若锂电池电量不足，则会出现以下情况：

- 时钟表示数字模糊或消失。
- 预约时间的记忆丧失。

■ 插上插头时，仍然可以照常使用。

请注意：请勿将锂电池投入火中或者是充电、分解、加热等。

煮饭之前

量米和洗米的方法

用附属的计量杯量米

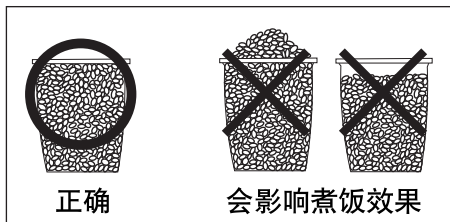

正确

会影响煮饭效果



洗米时充分用手搓洗。

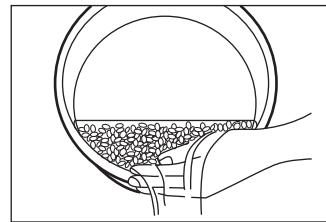

重复数次[洗米→用水冲洗], 将米淘洗至水清为止。

注意事项

- 为避免擦伤内锅表面的不粘涂层, 请勿直接用内锅洗米。
- 请把米洗干净。否则, 会有产生锅巴的可能, 而且残留的米糠会影响米饭的味道。

1 计量杯大约180ml。

一次可煮的米量 (计量杯)

功能	1.0L	1.5L	1.8L
白米	1~5.5	2~8.3	2~10
什锦饭	1~3	2~6	2~6
糯米饭	1~3	2~6	2~6
粥	1/2~3/4	1/2~1	1/2~1 1/4
粗粮粥	1/2~3/4	1/2~1	1/2~1 1/4

※使用1.8L型和1.5L型的超快速功能煮米饭时, 米量应控制在8杯以内。

※使用1.8L型和1.5L型的标准、精煮功能煮泰国米(长米)时, 米量应控制在8杯以内。

※使用1.8L型和1.5L型的超快速功能煮中间量以上米饭时, 请根据米种不同适当加减水量。在煮8杯米时, 请比正常多加1/2杯水(计量杯的1/2, 约90ml)。

水量调整方法

- 炊煮白米饭、粥、粗粮粥时加水时, 看左右两边的刻度, 使其保持在同一高度。
- 炊煮什锦饭及糯米饭时, 用计量杯量好米, 然后按照下表适当加水。

〈例〉煮6计量杯的白米时, 将米淘洗干净, 把米加入锅内, 加水至标有“CUP”侧的水位刻度“6”处。

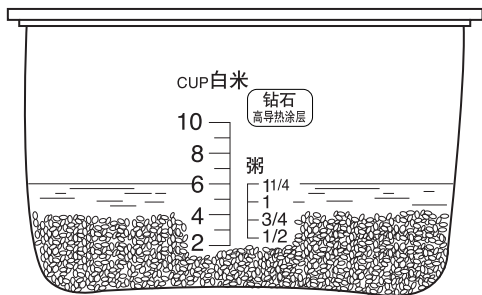

(例如: 1.8L型)

米量(杯)	水量(计量杯)					
	什锦饭			糯米饭		
	1.0L	1.5L	1.8L	1.0L	1.5L	1.8L
1	1 1/2	---	---	1	---	---
2	2 3/4	2 3/4	2 3/4	2	2	2
3	4	4	4	3	3	3
4	---	5	5	---	4	4
5	---	6	6 1/4	---	5	5
6	---	7	7 1/2	---	5 1/2	5 3/4

※以上水量可根据个人喜好适当增减。

注意事项

* 在煮白米饭的同时使用蒸架蒸菜时, 最大煮饭容量如右。

	煮饭容量(计量杯)
1.0L型	3
1.5L型	4
1.8L型	5

准备/保温/关于各炊煮功能

准备

首先，确认蒸气筒是否安装到位。
按下开盖按钮

1 打开外盖

2 确认

将淘洗好的米放入内锅后，加入适量的水，然后将内锅外表面擦干

3 装入本体内

- 为使锅底和铸造加热器能紧密贴附，请将内锅左右转动2~3次。

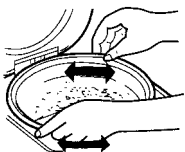

盖上外盖，

4 并确认咔嚓一声

5 插上电源插头

注意事项

请确认本体插头、电源插头已经插到位。

保温

- 米饭以在保温5小时以内食用为佳。
- 糯米饭或什锦饭最好不要保温，以免产生异味或变质。
- 保温时间显示从0到23共24小时，超过24小时后又回到0小时，如此循环但仍然继续保温。

显示保温时间



(1小时以内时的显示样例)

- 保温时，内锅的边缘部有时会出现少量水珠。
- 保温时内锅中如放有饭勺等盛饭用具则会影响米饭的味道。

■ 炊饭时间（参考）

超快速	约30分
标准	约40分
精煮	约55分

- 左表时间为电压220V，室温20℃，水温18℃、米量为中间量时，炊饭所需的参考时间。(1.0L型:3杯，1.5L型:4杯，1.8L型:5杯)
- 炊饭时间根据电压、室温、水温、水量、米量、米质的不同会稍有变化。
- 什锦饭、糯米饭的炊饭时间根据使用材料的不同而变化。

白米饭(标准·超快速·精煮)·什锦饭·糯米饭

按 **功能选择** 按钮

1 选择炊煮



- [开]** 指示灯闪烁
- 显示屏内闪烁的为所选择的功能。并且显示当前时间。



※接通电源后显示上一次炊煮的白米功能。

按 **[开]** 按钮一次

2 开始煮饭



- [开]** 指示灯亮起煮饭开始。
- 进入焖饭状态后，显示至完成时的剩余时间。



	标准	精煮	超快速
焖饭时间(分钟)	9	13	4或7

蜂鸣器鸣响后

3 自动转为保温状态

4 翻松米饭

- 此时焖饭过程已完成，即可食用米饭。

在蜂鸣器鸣响后，为防止米饭粘在一起，请尽快翻松米饭。

※超快速煮饭

- 因为时间缩短，饭稍微有点硬或有锅巴产生。
- 煮什锦菜饭和糯米小豆饭时请勿使用此功能。

※精煮

- 与标准煮相比较，煮出的饭更好吃。

关于各炊煮功能

粥·炖汤·粗粮粥

■ 关于烹调时间的设定

菜单	烹调时间设定范围	设定单位	烹调时间显示
粥、粗粮粥	1小时~3小时	30分	到3小时后又回到1小时
炖汤	1小时~4小时		到4小时后又回到1小时

1 把材料放入内锅

按 **功能选择** 按钮，**开** 指示灯开始闪烁。

2 选择菜单



● 显示屏内闪烁的为所选择的功能。



按 **烹调时间** 按钮

3 设定烹调时间

例：用2小时煮粥时

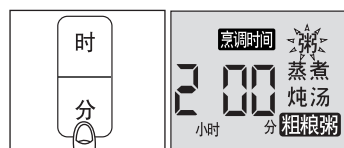

- 此时显示的是烹调时间。
- 按 **分** 按钮，以30分钟为单位，调整烹调时间。



按 **开** 按钮

4 开始煮粥



- **开** 指示灯常亮，煮粥开始。
- 剩余时间在1小时以上时以30分为单位递减，1小时以内时以1分钟为单位递减。



蜂鸣器鸣响后

5 烹饪完毕

自动转为保温

注意事项

- 烹饪中打开外盖，会增加结露量。
- 水量、米量不正确可能会导致液体状淀粉从蒸气口溢出。
- 如保温时间过长，粥将会变稠。
- 炖汤时，如超过白米最大水位线，可能会造成溢出。（请参照封底的规格）
- 每次使用完毕后，应取下蒸气筒进行清洗。

关于各炊煮功能

冷饭加热

■ 加热时间……不管冷饭量多少，时间都约20分钟。

1 准备

- 请将锅内的冷饭搅拌均匀，使之平整。
- 冷饭加热时请参照下记水量表的标准加水。

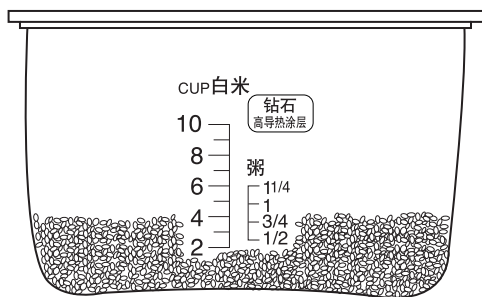

(例如：1.8L型)

冷饭量 (刻度线)	水量(计量杯)		
	1.0L	1.5L	1.8L
1	1/4	--	--
2	1/2	1/2	1/2
3	1/2	1/2	1/2
4	--	1/2	1/2
5	--	--	1

容量	1.0L	1.5L	1.8L
最大冷饭量	3刻度线	4刻度线	5刻度线

注意事项

加入冷饭时，请不要超出最大冷饭量。

2 冷饭加热



- 连续按2次 **开** 按钮。
- 指示灯常亮时，冷饭加热程序起动。
- 显示时间以分为单位逐步递减。20分钟后，蜂鸣声响起，冷饭加热结束，进入保温。

3 翻松米饭

- 蜂鸣器鸣响后，请快速翻松米饭，米饭将更美味。

注意事项

- 建议冷饭的加热次数为一次，以免影响米饭的口感。
- 请不要加热什锦饭和糯米饭。

关于各炊煮功能

蒸煮

■ 关于烹调时间的设定 (※显示屏内显示的时间为内锅中的水沸腾后的剩余时间。)

菜单	烹调时间设定范围	时间设定单位	烹调时间设定显示
蒸 煮	1分~60分(起始时间为5分钟)	1分	到60分钟后又回到1分钟

1 准备

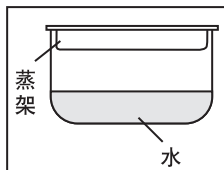

- 加入适量的水
- 放入蒸架
- 放入需蒸煮食物
- 盖上外盖

提示：如选择了较长的蒸煮时间(20分以上)，按下表所示的水量加水，可防止水被蒸干。

型 号	水量(计量杯)
1.0L	3计量杯(约540ml)
1.5L、1.8L	4计量杯(约720ml)

注意事项

煮饭与蒸菜同时进行，请务必选择白米功能。

按 **功能选择** 按钮，**开** 指示灯开始闪烁。

2 选择蒸煮



- 显示屏内闪烁的为所选择的功能。

按 **烹调时间** 按钮

3 设定蒸煮时间

例：需蒸煮35分钟时

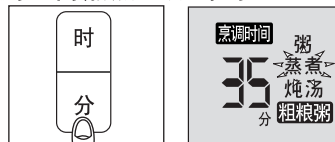

- 此时显示的是烹调时间。
- 按 **分** 按钮，以1分钟为单位调整烹调时间。



按 **开** 按钮

4 开始蒸煮

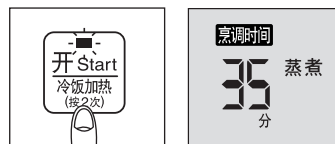

- **开** 指示灯常亮，蒸煮开始。
- 水沸腾后，剩余时间将以1分钟为单位递减。

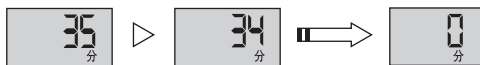

在蜂鸣器鸣响后

5 蒸煮完毕

- 取出蒸架

注意事项

由于加热，蒸架变得非常热，取出时请务必当心烫手。

- 到时间或锅内的水蒸发完时，「蒸煮」功能将停止，自动进入「保温」状态。
- 使用后，请按下 **关/保温** 按钮，拔掉插头。

预约功能

预约功能

预约设定的时间为距烹调结束的时间。

- 可以预约的功能和时间范围

※白米(超快速)·蒸煮·炖汤不能使用此设定

菜单	可设定的时间范围
标准、精煮	1小时~24小时
粥、粗粮粥	1小时~24小时

* 当设定的预约时间少于烹调时间时, 将直接烹调。

炊煮白米饭时

按 **功能选择** 按钮, **开** 指示灯闪烁。

1 选择炊煮



- 显示屏内闪烁的为所选择的功能。

煮粗粮粥时

按 **功能选择** 按钮, **开** 指示灯闪烁

1 选择炊煮



- 显示屏内闪烁的为所选择的功能。

设定烹调时间

例如: 用3小时煮粗粮粥时

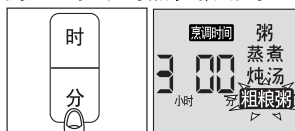

按 **预约** 按钮

2 设定剩余时间

例如: 想在下午17点30分吃饭时

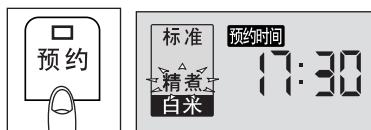

按 **预约** 按钮

2 设定剩余时间

例如: 想在下午17点30分吃粗粮粥时



- 预约开始后, 粗粮粥的烹调时间的显示将会消失, 而显示出预约时间。烹调时间会被存储。

方便功能

想要确认煮粗粮粥时间时, 可在预约状态下按 **烹调时间** 按钮。

设定预约时间时, 按 **时** 按钮以1小时为单位变化, 按 **分** 按钮以10分钟为单位变化。

3 按 **开** 按钮

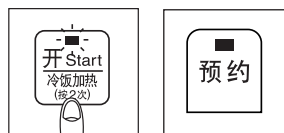

- 预约指示灯亮起, **开** 指示灯熄灭, 预约操作完毕。
- 此时显示距烹调结束所需的时间。
- 时间一到, 即可食用。

烹饪法(粗粮粥·粥)

※本烹饪法中的烹饪量以1.8L为例，1.5L和1.0L的炊煮量参考P6的米量表。

※1杯(计量杯)：150g

小米粥

材料：

小米	75g
糯米	75g

调味料：

糖	按个人口味
---	-------

做法：

- 1) 把洗好的小米和糯米放入内锅，加水至“粥”的1刻度线，选择“粗粮粥”，设定烹调时间为2个小时；
- 2) 按下[开]按钮；
- 3) 烹调结束后按个人口味加入适量的糖，即可食用。

八宝粥

材料：

已配制好的八宝粥材料共	150g
-------------	------

调味料：

糖	按个人口味
---	-------

做法：

- 1) 把洗好的八宝粥配制料放入内锅，加水至“粥”的1刻度线，选择“粗粮粥”，设定烹调时间为3个小时；
- 2) 按下[开]按钮；
- 3) 烹调结束后按个人口味加入适量的糖，即可食用。

皮蛋瘦肉粥

材料：

米	1杯
肉汤	10杯
皮蛋	2只
熟瘦肉	250g

调味料：

盐	10g
胡椒粉	少许
麻油	少许

做法：

- 1) 把洗好的米放入内锅，注入肉汤，选择“粥”，设定3小时烹调时间；
- 2) 按下[开]按钮；
- 3) 先将熟瘦肉用盐腌约1小时然后撕成丝，将皮蛋切粒，待用；
- 4) 在烹调最后30分钟前将瘦肉及皮蛋放进内锅，拌入调味料即可食用。

烹饪法(其它)

什锦鸡饭

材料:

米	3杯	调味料:	
水	2 $\frac{3}{4}$ 杯	料酒、酱油	各20ml
鸡肉	80g	盐	3g
牛蒡	35g		
香菇	2个		
油炸豆腐	2块		
红萝卜	40g		

做法:

- 1) 米洗净, 放入内锅, 加入2 $\frac{3}{4}$ 杯的水;
- 2) 放入调味料搅拌后, 再放入鸡肉、牛蒡、香菇、油炸豆腐及红萝卜;
- 3) 选择“标准”, 按下[开]按钮。

- 注
- 鸡肉切成小块, 牛蒡削成小薄片, 放入水中后捞起。
 - 香菇泡水后捞起, 去香菇头, 切成细丝, 油炸豆腐淋上热水去油后, 切成细丝。
 - 红萝卜切成细丝。

人参鸡汤

材料:

鸡	1只(约750g)	调味料:	
人参片	15g	盐	4g
红枣(或黑枣)	10粒	料酒	20ml
水	10杯		
生姜	数片		
松子	1汤匙		

做法:

- 1) 将鸡处理干净后, 肚内灌热水冲烫两次, 沥干, 放入内锅中, 加入人参片、红枣、水、盐、生姜和料酒;
- 2) 选择“炖汤”, 设定炖汤时间2小时;
- 3) 按下[开]按钮;
- 4) 烹调结束后, 将鸡盛到大碗中, 倒出汤汁, 撒下炸香之松子便可。

点心(速冻)

材料:

- (A) 小点类
虾饺
烧卖
- (B) 大点类
叉烧包
小笼包
糯米鸡

做法:

- 1) 无须解冻, 把点心放在蒸架上, 并在点心表面洒少许水;
- 2) 加2.5计量杯凉水入内锅;
- 3) 放入蒸架, 盖上外盖;
- 4) 选择“蒸煮”, 设定蒸煮时间5分钟;
- 5) 按下 开 按钮。

清洁保养

- 清洁保养前，务必拔掉电源插头，等本体冷却后再进行清洁。
- 清洁时请不要将电饭煲浸入水中，请不要使用香蕉水、汽油、酒精、去污粉、硬质刷等擦拭。

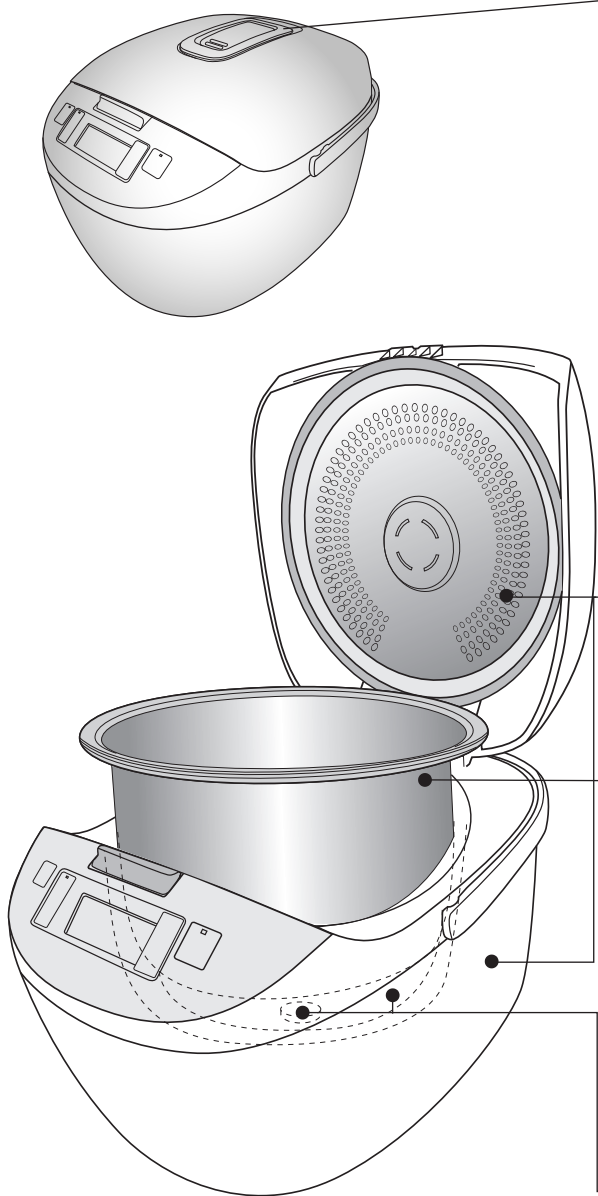

蒸气筒

■拆卸方法

- ① 从外盖上拔出



- ② 按箭头方向旋转，朝自己的方向拔出，即可分离。

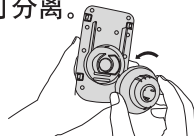

■安装方法

- ① 对好▲和▼的位置
- ② 按箭头方向旋转，直到发出“叭”的响声。
- ③ 与拿出时方位一样，压入外盖。（注意要压到位和不要倾斜）

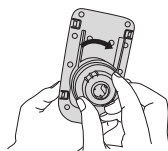

注意

- 使用之后，取下蒸气筒。并把它放在温水中浸泡几分钟，然后用水冲洗干净。
- 清洗后请勿使用干燥机等烘烤，这样会导致变形和出现裂纹。

本体·外盖（密封部）

用拧干的抹布擦拭。

- 请使用稀释后的餐具洗涤剂。
- 放热板上的污垢如不及时洗净，则会粘附在放热板上，很难洗掉。每次使用后都要及时擦拭干净。金属部品受热，其表面可能会出现变色或斑纹现象，但不影响使用。
- 请勿拉动密封圈。

内锅

- 用稀释后的餐具洗涤剂和海绵及水清洗。擦干内锅外侧表面的水份。
- 涂氟面可能会出现变色或斑纹现象，但不影响健康及使用。
- 根据使用频率，内锅外层表面会出现磨擦后产生的痕迹，但这种情况并不影响使用性能。

温度传感器、铸造加热器

- 有粘附物时，请用纤细砂纸（600号左右）轻拭或用干布擦拭。

附属品

用稀释后的餐具洗涤剂和海绵清洗。



饭勺



粥(汤)勺



饭勺架



计量杯



蒸架

是否真正出现故障？

请检查下列项目

检查项目	发生下列情况时				锅巴过于焦黑	饭在保温中			开关操作无反应	使用中出現下列声音
	偏硬	未煮熟 (夹生)	偏软	米汤溢出		发出异味	变色	干燥		
● 米量或水量不正确	●	●	●	●					<ul style="list-style-type: none"> ● 插头拔掉了。 ● 煮饭中发出「咔嚓、咔嚓」的声音，是调整火力的声音。 ● 煮饭中发出「叭」的声音，是锅底(外侧)的水滴受热膨胀后产生的破裂声音。 	
● 米未淘洗干净				●	●	●				
● 内锅底凹凸不平	●	●			●					
● 内锅外侧或温度传感器上粘有异物	●	●	●		●	●				
● 外盖未盖妥	●			●			●			
● 用预约功能炊煮什锦饭		●			●	●				
● 放入油脂炊饭	●	●				●				
● 炊饭完毕后，没有翻松米饭	●		●							
● 保温5小时以上 ● 保温的饭量过少	●					●	●	●		
● 饭勺插于饭中保温						●				
● 冷饭保温						●	●	●		
● 没有盖紧外盖 ● 内锅没有洗干净					●	●				
● 煮饭中拔掉插头或碰触了[关/保温]按钮		●								
● 错按了[功能选择]按钮	●	●	●	●	●					

规格

型号		SR-MS101/MG101	SR-MS151/MG151	SR-MS181/MG181
电源/额定频率		220V~ 50Hz		
耗电量(约)	煮饭时	615 W	775 W	
煮饭容量(米量)升[杯]	白米饭(标准、超快速、精煮)	0.18~1.0 [1~5.5]	0.36~1.5 [2~8.3] 超快速时泰国米0.36~1.44	0.36~1.8 [2~10] 超快速时泰国米0.36~1.44
	什锦饭·糯米饭	0.18~0.54 [1~3]	0.36~1.08 [2~6]	0.36~1.08 [2~6]
煮粥容量(米量)升[杯]		0.09~0.13 [1/2~3/4]	0.09~0.18 [1/2~1]	0.09~0.27 [1/2~1 1/4]
最大炊煮容量(原料+水量)升	粥	1.2※	1.7※	2.0※
	炖汤	1.7※	2.5※	3.1※
	粗粮粥	1.2※	1.7※	2.0※
电源线长度(约)米		1.2		
产品重量(约)公斤	MS1	2.9	3.6	3.7
	MG1	3.0	3.7	3.9
尺寸(约)厘米	宽	24.8	27.6	27.6
	长	33.1	35.7	35.7
	高	20.8	22.0	24.2

- 带※表示内锅最大水位线的容量。
- 在待机状态下，消耗电力约为1W。
- 电源线的更换，故障的修理请委托经销店，修理中心代劳。
- 设计和规格若有变更，恕不另行通知。

杭州松下厨房电器有限公司
 浙江省杭州市杭州经济技术开发区松乔路6号
 原产地：中国
 邮编：310018
 电话：(0571)86835000
 松下网址：<http://panasonic.cn>
 松下电器顾客咨询服务中心：8008100781
 手机/小灵通/未开通800业务地区：4008100781

RZ19EB08
 SH0708-0 中国印刷
 发行：2007年8月