

使用说明书 微电脑电饭煲

型号

1.0L型	SR-MS102	SR-MG102
1.5L型	SR-MS152	SR-MG152
1.8L型	SR-MS182	SR-MG182

感谢您购买Panasonic产品。
为能正确使用及确保您的安全，
使用产品前请仔细阅读本使用说明书，
并请妥善保管，以备日后查询。

保留备用

符合国家标准：
GB4706.1-1998 GB4343.1-2003
GB4706.19-2004 GB17625.1-2003

目录

注意事项	1~2
零件名称	
· 本体	3
· 操作面板	4
时间的调整方法 / 关于锂电池	5
煮饭之前	
· 量米和洗米的方法	6
· 水量调整方法	6
准备 / 保温 / 关于各炊煮功能	7
· 白米(标准、超快速、精煮) · 什锦饭 · 糯米饭	7
· 粥 · 炖汤 · 粗粮粥	8
· 冷饭加热	9
· 蒸煮	10
预约功能	11
烹饪法	12~13
清洁保养	13~14

初次使用时

使用方法

如果感到困惑时

是否真正出现故障?	封底
规格	封底



本说明书的图片均以MG2系列为例

该说明书的最终解释权归本公司所有

注意事项

请务必遵守!

这里列出了为避免造成您及他人伤害的安全注意事项，请务必遵守。各种标志的含义请参见以下内容。

■无视或错误理解这些标志，会产生下列两种情况。

 **警告** 可能造成人重伤或死亡的内容。

 **注意** 可能造成人身伤害和其它物品损害的内容。

■希望遵守的内容分类，用下列图标来区分说明。



此类图标表示不能进行，“禁止”的内容。



此类图标表示务必执行，“强制”的内容。

警告

■一定要将电源插头切实插到底。



 避免触电和插头过热而导致断路、短路、冒烟、着火。

■禁止湿手拔、插插头。

 防止触电。

禁止湿手接触

■使用中请勿靠近蒸气口，以免烫伤。

 蒸气口 

禁止接触

■不要让儿童或不会操作的人使用，请将电饭煲放在儿童触碰不到的地方。

 以免发生烫伤、触电等受伤事故。

禁止

■单独使用额定电压为220V的插座。

 若与其它电器并用，可能会因发热而引起火灾。

■禁止淋水。

 有短路、触电的危险。
禁止淋水

■不要损伤电源线或电源插头。

 绝对不要做以下各种事。(改装、置于高温处、弯曲、扭曲、拉伸、将重物放在上面或捆成一束。)
禁止
(如果使用已损坏的电源线或插头，则可能会引起触电、短路或火灾事故。)

■不要将金属针等异物插入散热孔或间隙中。

 否则可能导致触电和异常造成伤人事故。

禁止

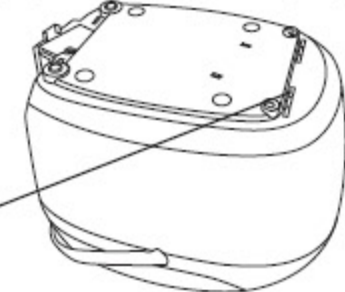
散热孔 

■插头破损、插座松动时，不要使用。

 避免触电、短路、着火。
禁止

■绝对不要试图自行改装、分解或修理本电饭煲。

 (可能会引起火灾、触电或伤害事故。)



禁止拆卸

■定期除去本体插头、电源插头上的灰尘等。

 (如果灰尘聚积过多，则会因受潮等导致绝缘不良，可能引起火灾事故。)

●拔下本体插头、电源插头并用干布擦掉插头上的灰尘。

■本机应使用单相两极带接地的电源插座，并保证其可靠接地！未安装接地装置，可能会引起箱体等其它金属部件带有感应静电。

 当发生故障或漏电时有触电的危险。
保证接地 

注意

- 不要将电饭煲放入水中或高湿环境中，不要靠近其它热源。更不要将内锅直接放于明火上。



禁止

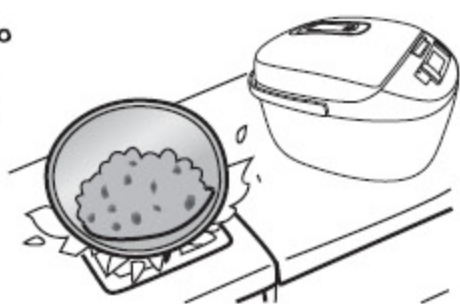

- 使用中或刚使用后请勿接触高温部分。



禁止接触



特别是外盖内侧、内盖、内锅等金属部分。

- 拔电源插头时，务必要手持插头部分，禁止拉拽电源线。

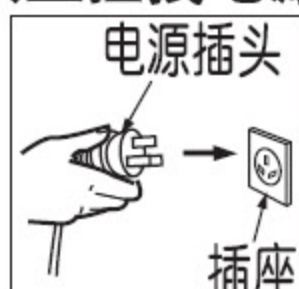

以免电源线损伤而断路。

- 务必使用本产品附属的电源线，并禁止把本电源线转用到其它地方。



以免非产品附属的不良电源线引起火灾等。

- 不要在不稳定的台面上或不能受热的垫子上使用。



禁止

可能会因为电饭煲的倾倒而引起伤害或火灾等事故。

- 取出内锅前或不使用时应从电源插座上拔下插头。



以免因损伤，绝缘老化而发生触电、漏电、火灾等事故。

- 请在电饭煲充分冷却以后再进行清洗。



如果碰到高温部位则可能会引起烫伤事故。

- 禁止在靠近墙壁及家具处使用。



禁止

蒸气会导致家具和墙壁变色、变形。请离墙和家具30cm以上。放在厨房壁柜内使用时，应保持有良好的通风。

- 炊煮过程中，请勿移动电饭煲。以免碰到开盖按钮，导致外盖打开或者碰到操作按钮导致电饭煲停止工作。



禁止

可能会引起蒸气烫伤或使里面的汤水溢出。

- 严禁使用非专用内锅。



禁止

以免发生过热等异常现象。

使用注意事项

- 请按说明书所示，正确加入米量、水量并正确选择功能。以免引起液体状淀粉溢出、饭煮不熟或出现饭焦等。

- 使用之前务必去掉内锅与铸造加热器之间的防锈纸。

以免煮饭不良或发生火灾。

- 请不要把需要炊煮的食物直接倒入没有放入内锅的保护框内。任何杂质都可能引起故障。

- 不要在地毯、电热地毯，台布(乙烯塑料制)等不耐高温的物品上使用电饭煲。

热量积聚可能会引起火灾事故。

- 避免在直射阳光下使用。

以免引起变色。

- 使用中请不要将布或其它物品盖在外盖上。

以免发生变形、变色或发生故障。

- 请及时清洁内锅、铸造加热器、温度传感器上的异物。

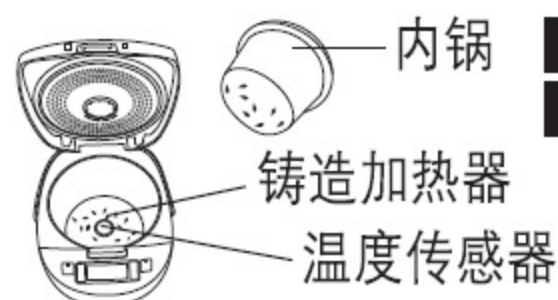

- 请不要将电饭煲倾斜，翻转。
- 进行清洁之前，请确保电饭煲处于非工作状态，并拔掉插头。

- 若液体状淀粉从蒸气口溢出，请先拔掉电源插头，切断电源，用干布擦去电源插头、插座等部位的液体状淀粉后，方可继续使用。

零件名称

本体

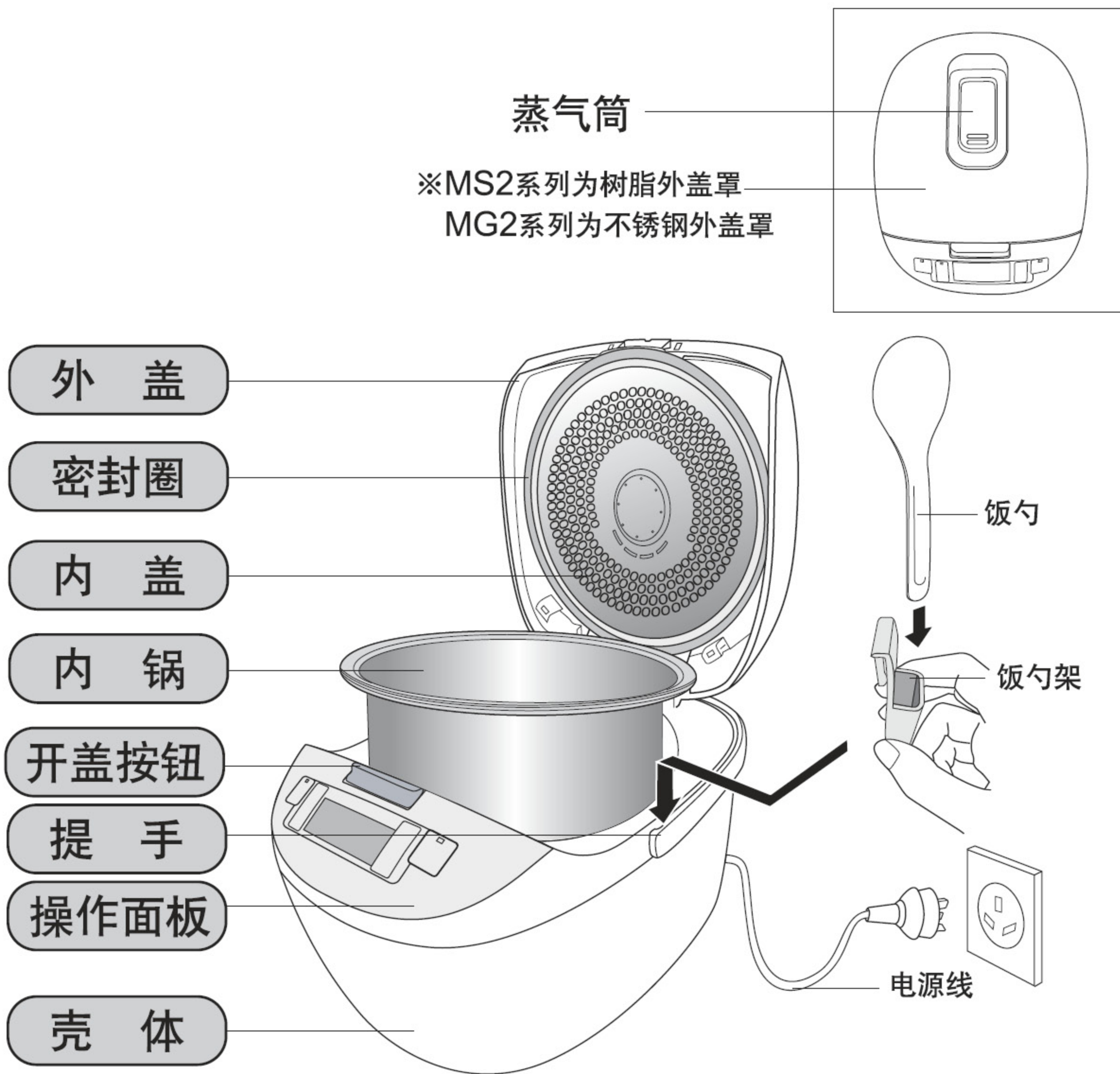

※左右均可装饭勺架

附属品

※附属品在使用前请进行清洗。



饭勺(1个)



粥[汤]勺(1个)



饭勺架(1个)



计量杯(约180ml)(1个)

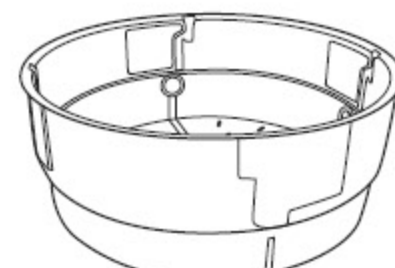

蒸架(1个)

零件名称

操作面板

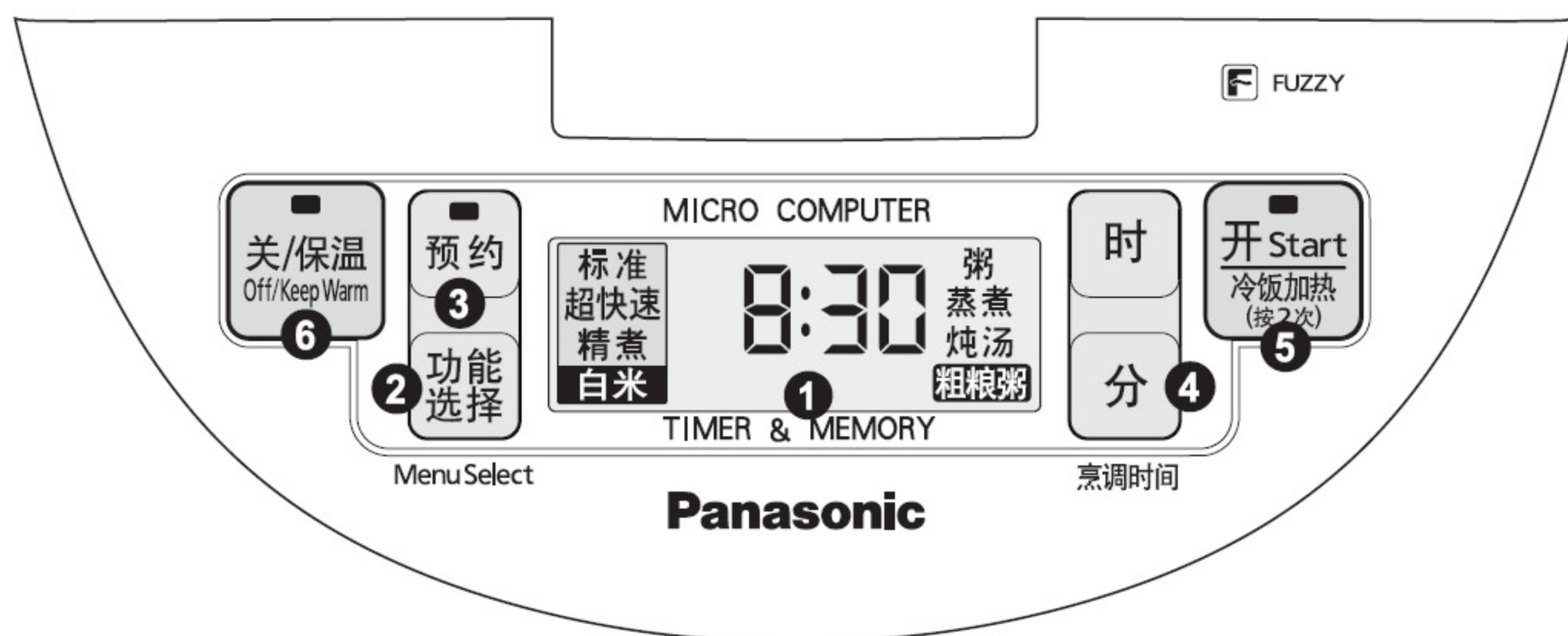

1 显示屏

- 煮饭即将结束前，显示所选功能及距炊煮完成时的剩余时间。
- 预约时，显示所选功能及预约设定的时间。
- 炊煮粥、粗粮粥时，显示所选功能及设定的烹调时间，启动后显示所选功能及距完成所需的时间。
- 蒸煮、炖汤时，显示“蒸煮”及设定的烹调时间，启动后显示“蒸煮”及距完成所需的时间。
- 选择功能时，显示所选的功能表示(选择左边的“白米”功能时，显示所选的功能和“白米”)

4 时、分按钮

- 可设定现在的时间和预约时间。
- 可以设定炊煮粥、蒸煮、炖汤、粗粮粥的烹调时间。
- 炊煮粥、粗粮粥时，烹调时间设定范围为1~3小时。炖汤时，烹调时间设定范围为1~4小时。(以30分为设定单位)
- 蒸煮时，烹调时间设定范围为1~60分。(以1分为设定单位)起始时间为5分。

2 功能选择按钮

- 用于选择白米(标准、超快速、精煮)、粥、蒸煮、炖汤、粗粮粥等功能。

5 开按钮

- 按此按钮一次即开始炊煮，开按钮指示灯亮。
 - 按此按钮二次即开始冷饭加热，开按钮指示灯亮。
- ※关于冷饭加热，请看第9页。

3 预约按钮

- 炊煮白米、粥、粗粮粥时，按此按钮可进行预约炊煮。
- ※为防止米变质，建议将预约时间设定在13小时内。
※选择蒸煮·炖汤时，不能使用此设定。

6 关/保温按钮

- 在各功能设定中，按此按钮可以取消不正确的操作或不需要的设定。
- 每按一次，在(关)与(保温)间互相切换，保温时灯亮。

时间的调整方法/关于锂电池

时间的调整方法

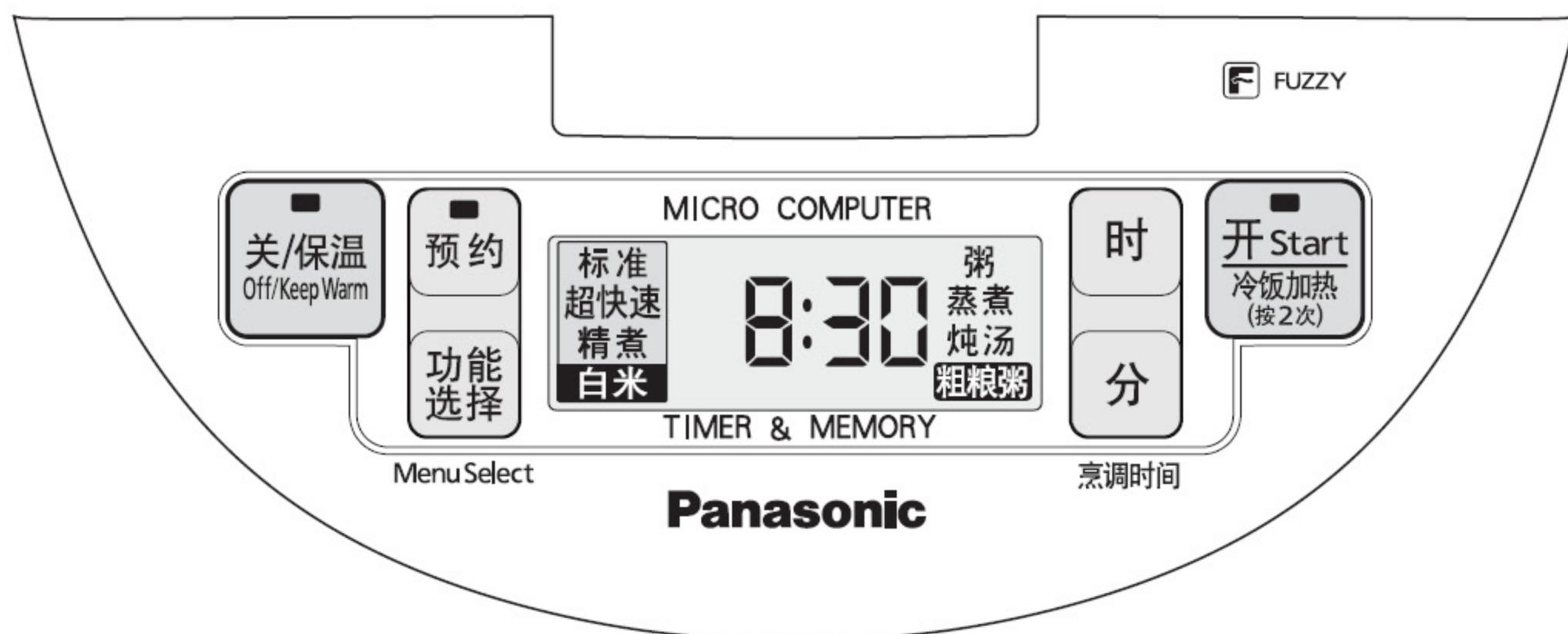

时钟的调整方法

- 1 插上插头，按住 **时** 或 **分** 按钮，听到“哔”声后，放开手指。
- 2 连续按 **时** 或 **分** 按钮，可对时钟进行调整。长按 **时**、**分** 按钮，时间可快进。

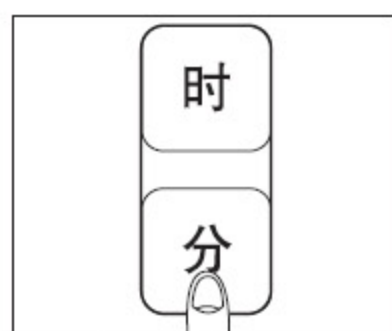

- 在工作状态下无法调整时间。
- 1→2的操作务必在8秒以内进行，超过8秒将回到待机模式。

例：现在时间为[下午8：15]



- 显示屏内的数字闪烁5秒以上，将自动停止。
- 24：00以0：00表示。
- 时钟显示有误差的话，则预约煮饭时间和煮饭结束的时间同样会出现误差。敬请及时调准时间。

关于锂电池

时钟的显示

■ 拔掉插头时

靠本体内藏的电池提供电源



■ 插上插头时

交流电提供电源



电池更换 (电池耗尽需更换时，请与Panasonic认定维修店联系)

■ 寿命约5年

(室温20°C，每天有12小时接通电源的状态下)

■ 拔掉插头后，若锂电池电量不足，则会出现以下情况：

- 时钟表示数字模糊或消失。
- 预约时间、烹调时间的记忆丧失。

■ 插上插头时，仍然可以照常使用，但待机时间会回到8:30，敬请调整。

煮饭之前

量米和洗米的方法

用附属的计量杯量米

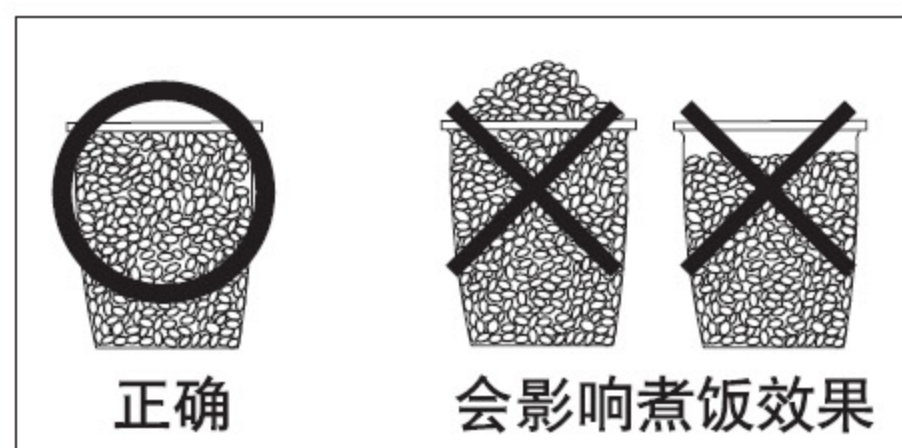

1 计量杯大约 180ml (150g)。
一次可煮的米量 (计量杯)

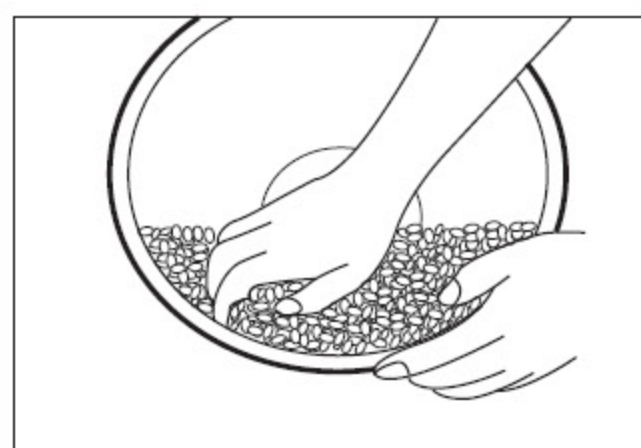

洗米时充分用手搓洗。

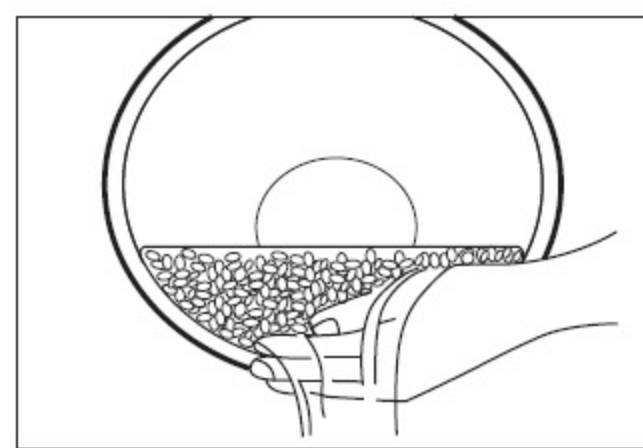

重复数次[洗米→用水冲洗]，
将米淘洗至水清为止。

功能	1.0L型	1.5L型	1.8L型
白米	1~5.5	2~8.3	2~10
什锦饭	1~3	2~6	2~6
糯米饭	1~3	2~6	2~6
粥	1/2~3/4	1/2~1	1/2~1 1/4
粗粮粥	1/2~3/4	1/2~1	1/2~1 1/4

注意事项

- 为避免擦伤内锅表面的不粘涂层，请勿直接用内锅洗米。
- 请把米洗干净。否则，会有产生锅巴的可能，而且残留的米糠会影响米饭的味道。

水量调整方法

- 炊煮白米、粥、粗粮粥时，加水要看左右两边的刻度，使其保持在同一高度。

〈例〉煮6计量杯的白米时，将米淘洗干净，把米加入锅内，加水至标有“CUP”侧的水位刻度“6”处。

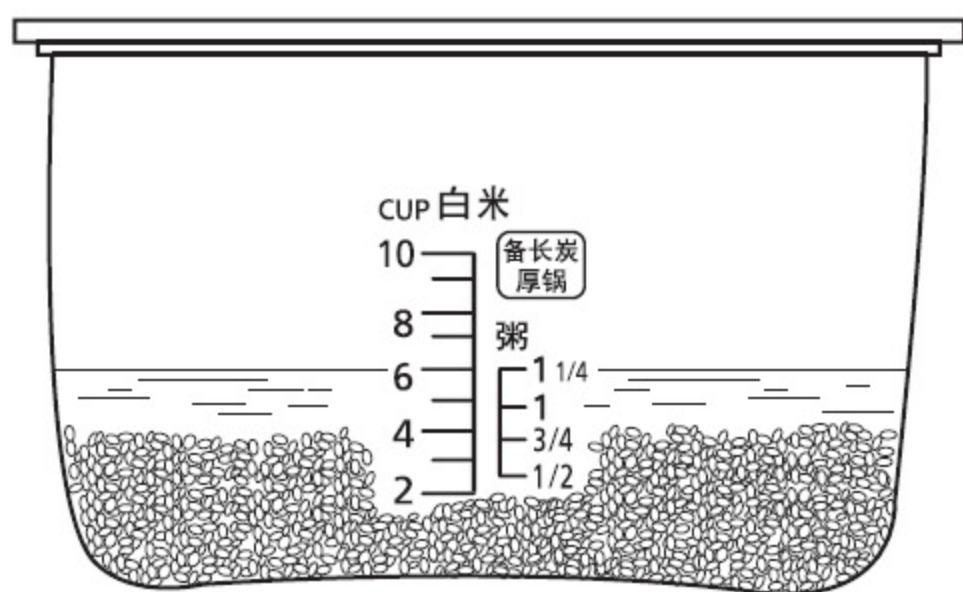

(例如：1.8L型)

- 炊煮什锦饭及糯米饭时，用计量杯量好米，然后按照下表适当加水。

米量(杯)	水量(计量杯)					
	什锦饭			糯米饭		
	1.0L型	1.5L型	1.8L型	1.0L型	1.5L型	1.8L型
1	1 1/2	—	—	1	—	—
2	2 3/4	2 3/4	2 3/4	2	2	2
3	4	4	4	3	3	3
4	—	5	5	—	4	4
5	—	6	6 1/4	—	5	5
6	—	7	7 1/2	—	5 1/2	5 3/4

※以上水量可根据个人喜好适当增减。

注意事项

* 在煮白米饭的同时使用蒸架蒸菜时，最大煮饭容量如右。

最大煮饭容量(计量杯)

	蒸架高度	
	较浅	较深
1.0L型	3	1
1.5L型	4	2
1.8L型	5	3

准备/保温/关于各炊煮功能

准备

首先，确认蒸气筒是否安装到位。
按下开盖按钮

1 打开外盖

2 确认

将淘洗好的米放入内锅后，加入适量的水，然后将内锅外表面擦干

3 装入本体内

- 为使锅底和铸造加热器能紧密贴附，请将内锅左右转动2~3次。

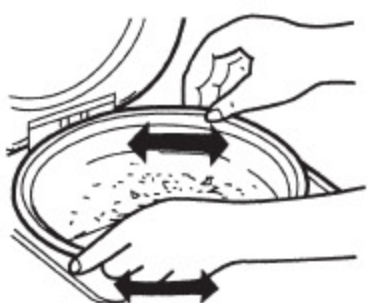

4 盖上外盖，

并确认咔嚓一声

5 插上电源插头

注意事项

请确认本体插头、电源插头已经插到位。

保温

- 米饭以在保温5小时以内食用为佳。
- 糯米饭或什锦饭最好不要保温，以免产生异味或变质。
- 保温时间显示从0到23共24小时，超过24小时后又回到0小时，如此循环但仍然继续保温。

显示保温时间 (1小时以内时的显示样例)

- 保温时，内锅的边缘部有时会出现少量水珠。
- 保温时内锅中如放有饭勺等盛饭用具则会影响米饭的味道。

白米(标准·超快速·精煮)·什锦饭·糯米饭

按 **功能选择** 按钮

1 选择功能



- 开 指示灯闪烁
- 显示屏内闪烁的为所选择的功能。并且显示当前时间。

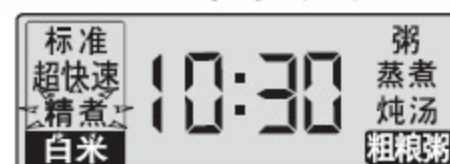

- ※接通电源后显示上一次炊煮的白米功能。
- ※煮什锦饭、糯米饭时，请选择“标准”功能。

按 **开** 按钮一次

2 开始煮饭



- 开 指示灯亮起煮饭开始。
- 进入焖饭状态后，显示至完成时的剩余时间。



	标准	精煮	超快速
焖饭时间(分钟)	9	13	4或7

蜂鸣器鸣响后，煮饭结束。

3 自动转为保温状态

4 翻松米饭

- 此时焖饭过程已完成，即可食用米饭。
- 在蜂鸣器鸣响后，为防止米饭粘在一起，请尽快翻松米饭。

※超快速煮饭

- 因为时间缩短，饭稍微有点硬或有锅巴产生。
- 煮什锦饭和糯米小豆饭时请勿使用此功能。

※精煮

- 与标准煮相比较，煮出的饭更好吃。

炊饭时间(参考)

超快速	约30分
标准	约40分
精煮	约55分

- 左表时间为电压220V，室温20℃，水温18℃、米量为中间量时，炊饭所需的参考时间。(1.0L型:3杯，1.5L型:4杯，1.8L型:5杯)
- 炊饭时间根据电压、室温、水温、水量、米量、米质的不同会稍有变化。
- 什锦饭、糯米饭的炊饭时间根据使用材料的不同而变化。

关于各炊煮功能

粥·炖汤·粗粮粥

关于烹调时间的设定

菜单	烹调时间设定范围	设定单位	烹调时间显示
粥、粗粮粥	1小时~3小时	30分	到3小时后又回到1小时
炖汤	1小时~4小时		到4小时后又回到1小时

1 把材料放入内锅

※粗粮粥的水量请参照粥。

按 **功能选择** 按钮，**开** 指示灯开始闪烁。

2 选择功能



• 显示屏内闪烁的为所选择的功能。



按 **分** 按钮

3 设定烹调时间

例：用2小时煮粥时



- 此时显示的是烹调时间。
- 按**分**按钮，以30分钟为单位，调整烹调时间。

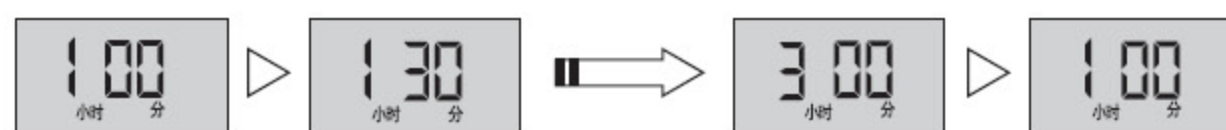

※能记忆上一次的烹调时间。

按 **开** 按钮

4 开始煮粥



- **开** 指示灯常亮，煮粥开始。
- 剩余时间在以1分钟为单位递减。



蜂鸣器鸣响后

5 烹调结束

自动转为保温

注意事项

- 烹饪中打开外盖，会增加结露量。
- 水量、米量不正确可能会导致液体状淀粉从蒸气口溢出。
- 如保温时间过长，粥将会变稠。
- 炖汤时，如超过白米最大水位线，可能会造成溢出。（请参照封底的规格）
- 每次使用完毕后，应取下蒸气筒进行清洗，以免产生异味。

关于各炊煮功能

冷饭加热

■ 加热时间……不管冷饭量多少，时间都约20分钟。

1 准备

- 请将锅内的冷饭搅拌均匀，使之平整。
- 冷饭加热时请参照下记水量表的标准加水。

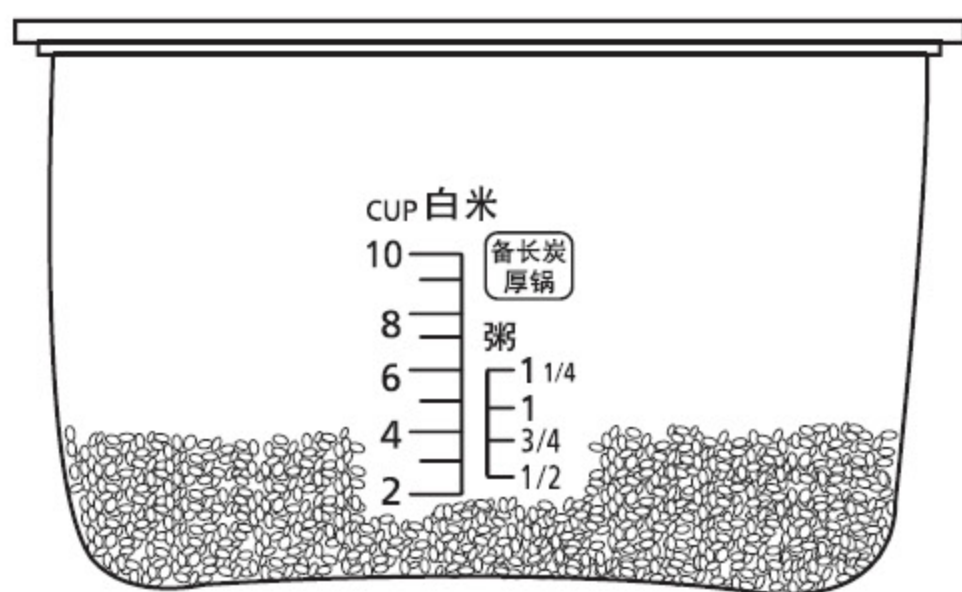

(例如: 1.8L型)

冷饭量 (刻度线)	水量(计量杯)		
	1.0L型	1.5L型	1.8L型
1	1/4	---	---
2	1/2	1/2	1/2
3	1/2	1/2	1/2
4	---	1/2	1/2
5	---	---	1

	1.0L型	1.5L型	1.8L型
最大冷饭量	3刻度线	4刻度线	5刻度线

注意事项 加入冷饭时，请不要超出最大冷饭量。

2 冷饭加热



- 连续按2次 **开** 按钮。
- 指示灯常亮时，冷饭加热程序起动。
- 显示时间以分为单位逐步递减。20分钟后，蜂鸣声响起，冷饭加热结束，进入保温。

3 翻松米饭

- 蜂鸣器鸣响后，请快速翻松米饭，米饭将更美味。

注意事项

- 建议冷饭的加热次数为一次，以免影响米饭的口感。
- 请不要加热什锦饭和糯米饭。

关于各炊煮功能

蒸煮

■ 关于烹调时间的设定 (※显示屏内显示的时间为内锅中的水沸腾后的剩余时间。)

菜单	烹调时间设定范围	时间设定单位	烹调时间设定显示
蒸 煮	1分~60分(起始时间为5分钟)	1分	到60分钟后又回到1分钟

1 准备

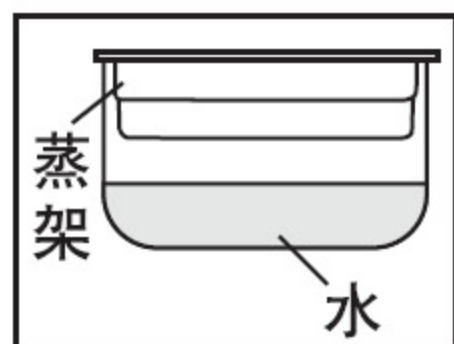

- 加入适量的水
- 放入蒸架
- 放入需蒸煮食物
- 盖上外盖

提示：如选择了较长的蒸煮时间(40分以上)，按下表所示的水量加水，可防止水被蒸干。

	水量(计量杯)
1.0L型	3计量杯(约540ml)
1.5L型、1.8L型	4计量杯(约720ml)

注意事项

煮饭与蒸煮同时进行时，请务必选择白米功能。

按 **功能选择** 按钮，**开** 指示灯开始闪烁。

2 选择功能



- 显示屏内闪烁的为所选择的功能。

按 **分** 按钮

3 设定蒸煮时间

例：需蒸煮35分时

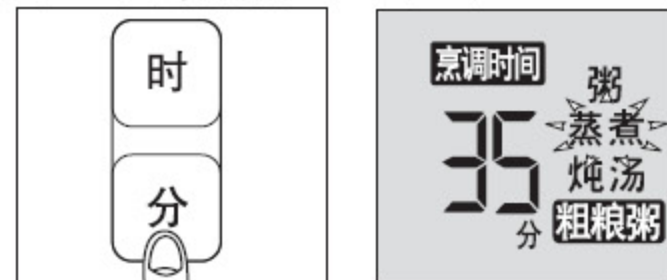

- 此时显示的是烹调时间。
- 按**分**按钮，以1分为单位调整烹调时间。长按**分**按钮，时间可以快进。



※能记忆上一次的烹调时间。

按 **开** 按钮

4 开始蒸煮



- **开** 指示灯常亮，蒸煮开始。
- 水沸腾后，剩余时间将以1分钟为单位递减。



在蜂鸣器鸣响后

5 烹调完毕

- 取出蒸架

注意事项

由于加热，蒸架变得非常热，取出时请务必当心烫手。

- 到时间或锅内的水蒸发完时，「蒸煮」功能将停止，自动进入「保温」状态。
- 使用后，请按下**关/保温**按钮，拔掉插头。

预约功能

预约功能

预约设定的时间为距烹调结束的时间。

• 可以预约的功能和时间范围

※蒸煮·炖汤不能使用此设定

菜单	标准·超快速·精煮·粥·粗粮粥
可设定的时间范围	1小时10分~23小时50分
	* 当设定的预约时间少于烹调所需要的时间时, 将直接进行烹调(粥、粗粮粥)。

炊煮白米时

按 **功能选择** 按钮, **开** 指示灯闪烁。

1 选择功能



• 显示屏内闪烁的为所选择的功能。

煮粗粮粥时

按 **功能选择** 按钮, **开** 指示灯闪烁

1 选择功能



• 显示屏内闪烁的为所选择的功能。

设定烹调时间

例如: 用3小时煮粗粮粥时

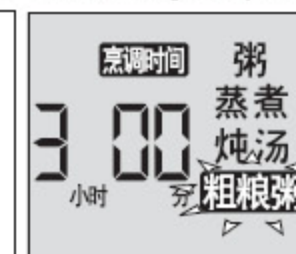
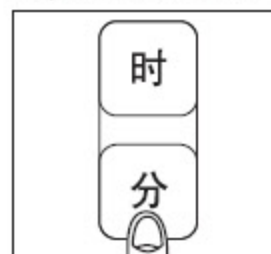

按 **预约** 按钮, 再按 **时**、**分** 按钮

2 设定烹调结束时间

例如: 想在下午17点30分吃饭时



按 **预约** 按钮, 再按 **时**、**分** 按钮

2 设定烹调结束时间

例如: 想在早上7点30分吃粗粮粥时



• 预约开始后, 粗粮粥的烹调时间的显示将会消失, 而显示出预约时间。烹调时间会被存储。

能记忆上一次的预约时间。要调整预约时间时, 请按 **时**、**分** 按钮。按 **时** 按钮以1小时为单位变化, 按 **分** 按钮以10分为单位变化。长按 **时** 或 **分** 按钮, 时间可快进。

3 按 **开** 按钮



• 预约指示灯亮起, **开** 指示灯熄灭, 预约操作完毕。
• 此时显示烹调结束的时间。时间一到, 即可食用。

方便功能

想要确认煮粗粮粥时间时, 可在预约状态下按 **分** 按钮。

到预约时间后, 蜂鸣器响

4 烹调结束



• **保温** 指示灯亮起, 自动转为保温状态。

烹饪法

注意：·烹调中需要加入材料，打开盖子时，请务必注意从锅内冒出的灼热蒸气。根据加入米饭内的不同材料，饭的底部可能有烧焦的现象。

·煮红豆粥时，红豆的皮可能会堵塞蒸气口，而使外盖自动弹开，请格外注意！

※本烹饪法中的烹饪量以1.8L型为例，1.5L型和1.0L型的炊煮量参考P6的米量表。

※1杯(计量杯)：约150g

霉干菜蒸肉

材料：		调味料：	
五花肉	320g	色拉油	50ml
霉干菜	200g	糖	60g
		酱油	25ml

- 做法：
- 1) 把五花肉切成1cm*3cm的块备用；
 - 2) 将买来的霉干菜用水冲洗一下，挤干水分备用。以免有沙子而影响口感；
 - 3) 在碗底先放一层肉，再放一层霉干菜，并在上面撒一层白糖。然后再铺一层肉，放一层霉干菜和糖，直至材料全部放完；
 - 4) 向碗内加酱油和色拉油；
 - 5) 向锅内加4杯凉水，把放有材料的碗放入蒸架，盖上外盖；
 - 6) 选择“蒸煮”，设定烹调时间60分钟，按下[开]按钮；
 - 7) 烹调结束后，把上下的霉干菜和肉拌一下，即可食用。
- ※糖和色拉油可根据个人口味及肉的肥瘦程度酌量增减。
用1.0L型放3杯水进行蒸煮时，水可能会漫过蒸架底部，此种情况不影响使用性能。

小米粥

材料：		调味料：	
小米	75g	糖	按个人口味
糯米	75g		

- 做法：
- 1) 把洗好的小米和糯米放入内锅，加水至“粥”的1刻度线，选择“粗粮粥”，设定烹调时间为2个小时；
 - 2) 按下[开]按钮；
 - 3) 烹调结束后按个人口味加入适量的糖，即可食用。

什锦鸡饭

材料：		调味料：	
米	3杯	料酒、酱油	各20ml
水	2 ³ / ₄ 杯	盐	3g
鸡肉	80g		
牛蒡	35g		
香菇	2个		
油炸豆腐	2块		
红萝卜	40g		

- 做法：
- 1) 米洗净，放入内锅，加入2³/₄杯的水；
 - 2) 放入调味料搅拌后，再放入鸡肉、牛蒡、香菇、油炸豆腐及红萝卜；
 - 3) 选择“标准”，按下[开]按钮。
- 注
- 鸡肉切成小块，牛蒡削成小薄片，放入水中后捞起。
 - 香菇泡水后捞起，去香菇头，切成细丝，油炸豆腐淋上热水去油后，切成细丝。
 - 红萝卜切成细丝。

烹饪法 / 清洁保养

咸肉冬瓜老鸭汤

材料:

老鸭	半只(约400g)
冬瓜	200g
咸肉(火腿肉)	30g
生姜	数片
水	4.5杯

调味料:

料酒	30ml
盐	8g

做法:

- 1) 将鸭洗净后切成大块, 冬瓜洗净去皮后切块, 火腿肉切片;
- 2) 把鸭块放入热水中氽一下去血水, 捞起后晾干备用;
- 3) 向锅内放入鸭块、冬瓜、火腿片、生姜片、盐及料酒, 并加入4.5杯水;
- 4) 选择“炖汤”, 设定烹调时间2小时, 按下 **开** 按钮。

清洁保养

内盖

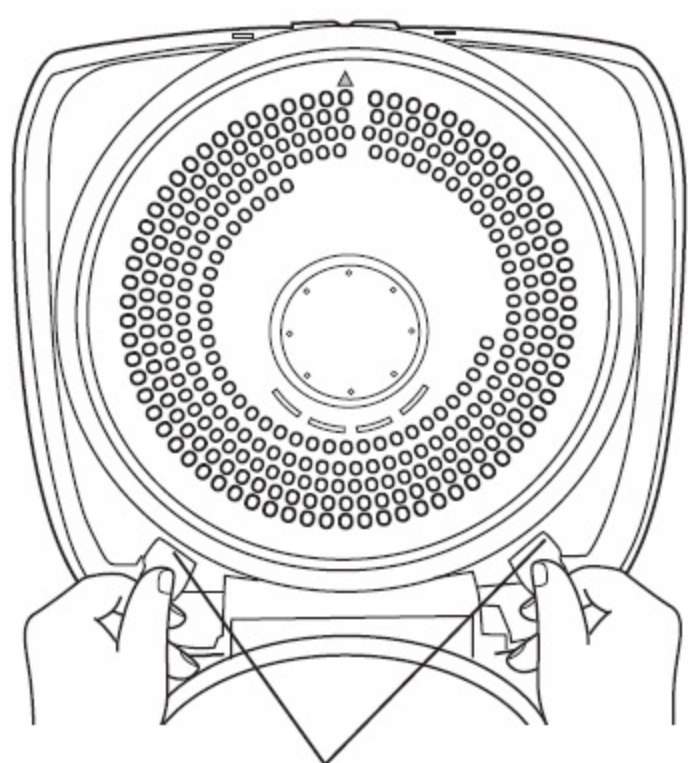

卡扣部

■拆卸方法

拿住两侧的卡扣部, 朝面前拉出。

■安装方法

①把▲上面的凸部, 从下方斜向插入外盖上面的孔中。

②把卡扣部(两侧)压入外盖, 直至发出“咔嚓”的声音。

※清洗后, 请把内盖上的水充分擦干后, 再装入外盖。

蒸架

■高度调节

把拇指放在旋转部内壁的圆圈上, 稍稍往上提, 再向逆时针方向微转, 放掉拇指后, 则蒸架高度调深。要把蒸架恢复到较浅时, 用手掌托住蒸架底部, 向顺时针方向微转, 然后往上托, 直至发出“叭”的声音。

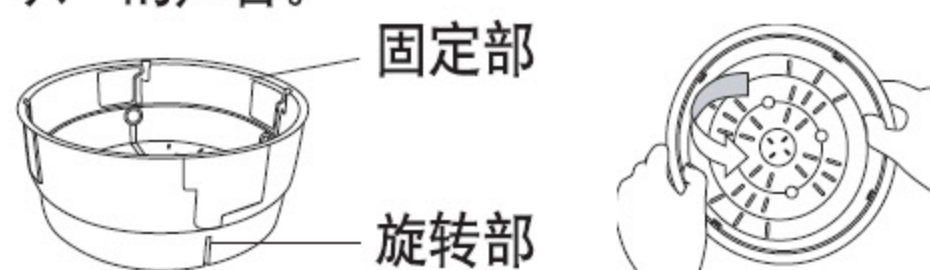

■拆卸方法

首先要将蒸架调整到较浅的状态, 然后把蒸架倒扣在台面上, 用力按旋转部的底面, 直到发出“叭”的声音, 即旋转部与固定部分离。

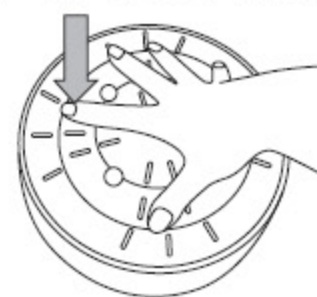

■安装方法

把旋转部外周上的凸点对准固定部内壁的滑动槽, 然后用力按旋转部的底面, 直到发出“叭”的声音。

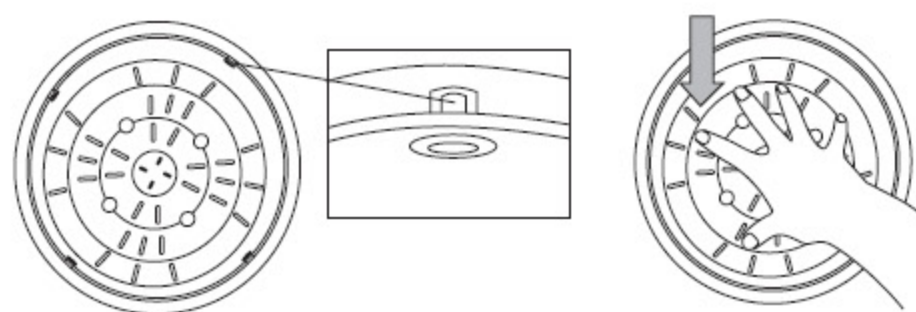

清洁保养

- 清洁保养前，务必拔掉电源插头，等本体冷却后再进行清洁。
- 清洁时请不要将电饭煲浸入水中，请不要使用香蕉水、汽油、酒精、去污粉、硬质刷等擦拭。

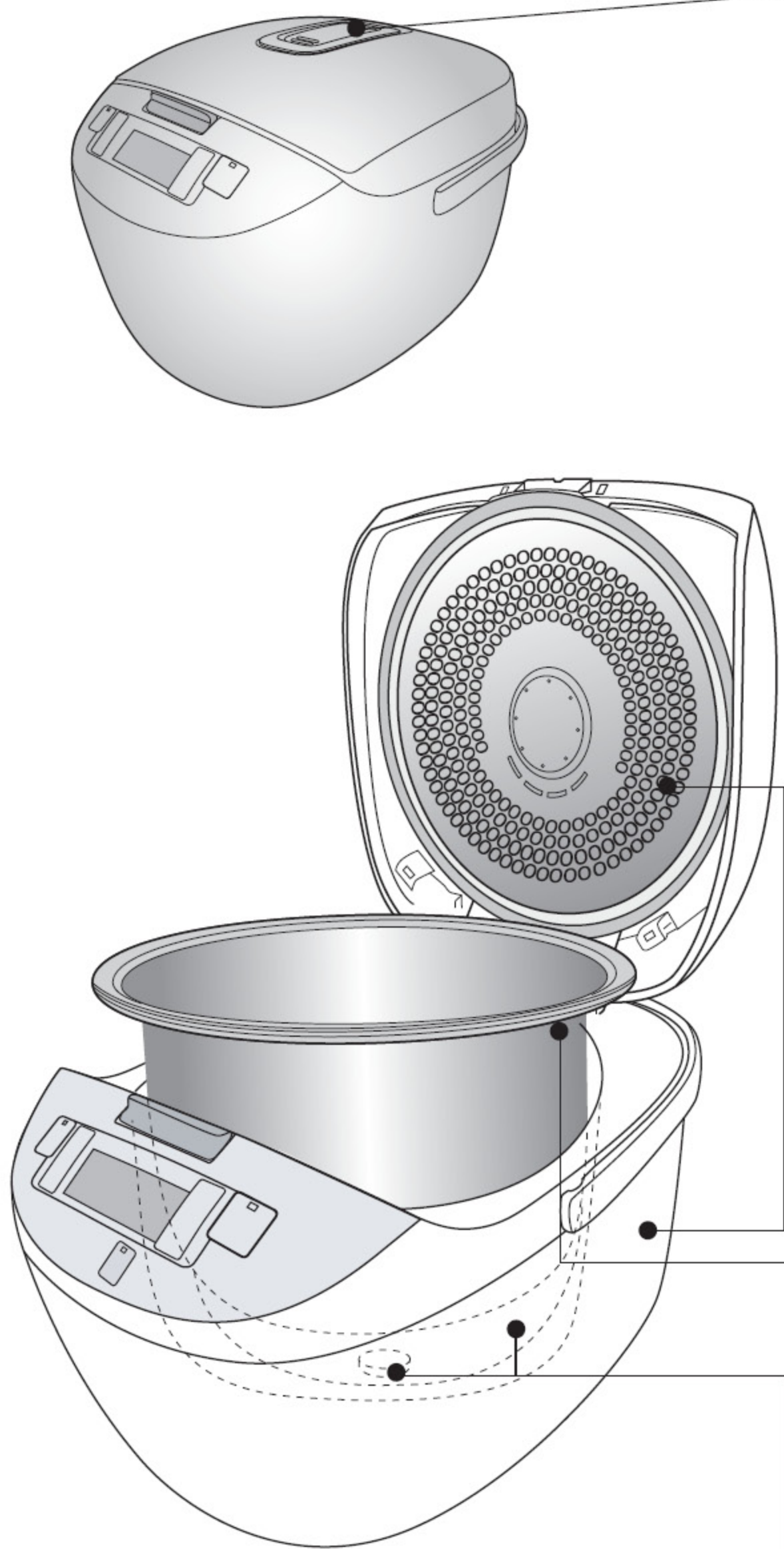

蒸气筒

■拆卸方法

①从外盖上拔出



②按箭头方向旋转，即可分离。

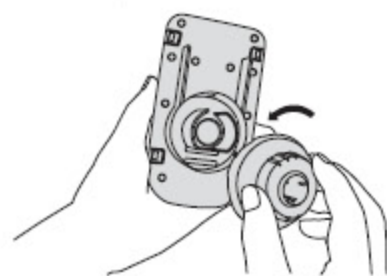

■安装方法

- ①对好▲和▼的位置
- ②按箭头方向旋转拧紧。
- ③与拿出时方位一样，压入外盖。（注意要压到位和不要倾斜）

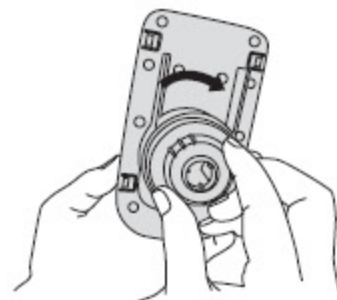

注意

- 使用之后，取下蒸气筒。并把它放在温水中浸泡几分钟，然后用水冲洗干净。
- 清洗后请勿使用干燥机等烘烤，这样会导致变形和出现裂纹。

本体·外盖（密封部）

用拧干的抹布擦拭。

- 请使用稀释后的餐具洗涤剂。
- 外盖内侧金属面上的污垢如不及时洗净，则会粘附在上面，很难洗掉。每次使用后都要及时清洗干净。金属部品受热，其表面可能会出现变色或斑纹现象，但不影响使用。
- 请勿拉动密封圈。
- 蒸气筒和内盖都可直接取下，每次使用后要及时清洗干净。

内锅

- 用稀释后的餐具洗涤剂和海绵及水清洗。擦干内锅外侧表面的水份。
- 涂氟面可能会出现变色或斑纹现象，但不影响健康及使用。
- 根据使用频率，内锅外层表面会出现摩擦后产生的痕迹，但这种情况并不影响使用性能。

温度传感器、铸造加热器

- 有粘附物时，请用纤细砂纸（600号左右）轻拭或用干布擦拭。

附属品

用稀释后的餐具洗涤剂和海绵清洗。



饭勺



粥(汤)勺



饭勺架



计量杯

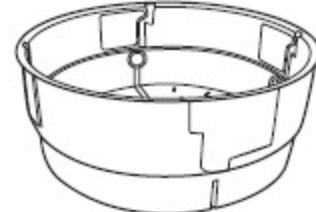

蒸架

是否真正出现故障？

请检查下列项目

检查项目	米饭				锅巴过于焦黑	饭在保温中			开关操作无反应	使用中出现的下列声音
	偏硬	未煮熟(夹生)	偏软	米汤溢出		发出异味	变色	干燥		
• 米量或水量不正确	●	●	●	●					• 插头拔掉了。 • 煮饭中发出「咔嚓、咔嚓」的声音，是调整火力发出的声音。 • 煮饭中发出「叭」的声音，是锅底(外侧)的水滴受热膨胀后产生的破裂声音。	
• 米未淘洗干净				●	●	●				
• 内锅底凹凸不平	●	●			●					
• 内锅外侧或温度传感器上粘有异物	●	●	●		●	●				
• 外盖未盖妥	●			●			●			
• 用预约功能炊煮什锦饭		●			●	●				
• 放入油脂炊饭	●	●				●				
• 炊饭完毕后，没有翻松米饭	●		●							
• 保温5小时以上	●					●	●	●		
• 保温的饭量过少						●				
• 饭勺插于饭中保温						●				
• 冷饭保温						●	●	●		
• 没有盖紧外盖					●	●				
• 内锅没有洗干净										
• 煮饭中拔掉插头或碰触了「关/保温」按钮		●								
• 错按了「功能选择」按钮	●	●	●	●	●					

规格

型号		SR-MS102/MG102	SR-MS152/MG152	SR-MS182/MG182
电源/额定频率		220 V ~ 50 Hz		
耗电量(约)	煮饭时	615 W	775 W	
煮饭容量(米量)升〔杯〕	白米(标准、超快速、精煮)	0.18~1.0 [1~5.5]	0.36~1.5 [2~8.3]	0.36~1.8 [2~10]
	什锦饭·糯米饭	0.18~0.54 [1~3]	0.36~1.08 [2~6]	0.36~1.08 [2~6]
煮粥容量(米量)升〔杯〕		0.09~0.13 [1/2~3/4]	0.09~0.18 [1/2~1]	0.09~0.27 [1/2~1 1/4]
最大炊煮容量(原料+水量)升	粥	1.2※	1.7※	2.0※
	炖汤	1.7※	2.6※	3.1※
	粗粮粥	1.2※	1.7※	2.0※
电源线长度(约)米		1.2		
产品重量(约)公斤	MS2系列	3.0	3.8	3.9
	MG2系列	3.2	4.0	4.1
尺寸(约)厘米	宽	24.8	27.6	27.6
	长	33.1	35.7	35.7
	高	20.8	22.0	24.2

- 带※表示各功能相应的最大水位线的容量，汤的最大炊煮容量为白米的最大水位线。
- 在待机状态下，消耗电力约为1W。
- 电源线的更换，故障的修理请与Panasonic认定维修店联系。
- 设计和规格若有变更，恕不另行通知。

杭州松下厨房电器有限公司
浙江省杭州市杭州经济技术开发区松乔路6号

原产地：中国

邮编：310018

电话：(0571)86835000

Panasonic官方网站：<http://panasonic.cn>

Panasonic客户咨询服务中心：

400-810-0781;800-810-0781(固定电话)

RZ19EB974

SH0911-3 中国印刷

发行：2008年9月