

## 使用说明书 机械电饭煲

型号 SR-UH36C

感谢您购买Panasonic产品。

- 使用产品前，请仔细阅读本使用说明书，以确保正确安全地使用本产品。
- 特别要留意【安全注意事项】（第2~4页）。
- 请将保修证与本使用说明书一起妥善保管，以备日后查询。

保留备用

内含保修证

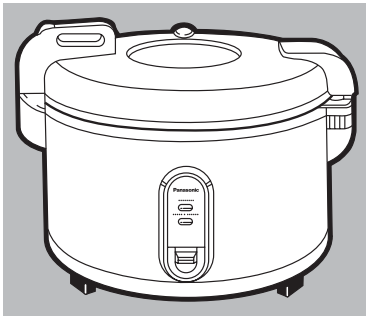

执行标准：

GB4706.1-2005 GB4343.1-2009  
GB4706.19-2008 GB17625.1-2012

### 目次

#### 使用之前

安全注意事项 .....	2~4
使用注意事项 .....	5
烹调美味米饭的方法 .....	5
零件名称 .....	6

#### 使用方法

使用方法 .....	7
清洁和保养 .....	8

#### 困惑时

故障排除 .....	9
规格 .....	9
封底 .....	10
保修证 .....	11~12

# 安全注意事项

请务必遵守!

为防止造成人身伤害、财产损失，请务必遵守以下安全注意事项。

■以下图标显示错误操作可能导致的损坏程度。

 **警告：**表示如不可避免，则可能导致死亡或严重伤害的某种潜在危害情况。

 **注意：**表示如不可避免，则可能导致轻微或中度伤害的某种潜在危害情况。

■符号的分类及解释如下。

 此符号表示不能进行，即“禁止”的内容。

 此符号表示务必执行，即“强制”的内容。

## 警告

 ●如电源线或电源插头已损坏或电源插座与电源插头的接口松脱，请勿使用产品。  
(以免导致触电或因短路导致火灾。)  
→如果电源线损坏，必须由制造厂或维修店等的专业技术人员进行更换，以免发生危险。

●请勿损伤电源线或电源插头。

·绝对禁止进行以下操作：

损伤、加工、使其接触或靠近高温部、强行弯曲、扭转、拉拔、挂在角上、在其上放置重物、扎成束、夹入、拉动电源线移动。

(以免因电线和电源插头破损而触电，或因短路导致火灾。)

●请勿在吸气口、排气口或缝隙间插入任何物件。

·特别是针及其他金属物件。

(以免导致触电或异常动作。)

●请勿淋水、直接用水清洗或把产品浸在水中。

(以免导致触电或因短路导致火灾。)

→如水进入产品内，请联系Panasonic认定维修店。

●请勿自行更改、拆解或修理产品。

(以免导致火灾、触电或受伤。)

→如需修理，请联系Panasonic认定维修店。

●使用中或刚使用后，请勿将脸或手靠近蒸汽口、外盖四周等处，特别要注意不要让婴幼儿靠近。

(以免导致烫伤。)



●请勿以湿手插入或拔出电源插头。

(以免导致触电或受伤。)



### 警告

- 请勿在烹调时打开外盖。  
( 以免因蒸汽泄漏或烹调物喷出而导致烫伤或受伤。 )
- 请勿将产品用于使用说明书记载以外的任何用途。  
( 以免导致火灾、烧伤、受伤 或触电。 )
-  本产品不适合供下列人士 ( 包括孩童 ) 使用: 身体官能或心智能力退化者, 或是经验与使用知识缺乏者, 除非有能确保其安全的人员在旁监督或指导, 方可使用。 请注意避免让孩童戏玩本产品。  
( 以免导致烧伤、受伤或触电。 )
- 务必要单独使用额定值为10 A / 220 V的电源。  
( 以免与其他电器并用, 因发热而引起火灾。 )
- 本产品应使用单相两极带接地的电源插座, 并保证其可靠接地。未安装接地装置, 可能会引起箱体等其他金属部件带有感应静电。  
( 以免发生故障或漏电时有触电的危险。 )
- 定期清洁电源插头。  
( 以免电源插头因湿气及外物积聚而导致绝缘不良, 从而引起火灾。 )  
→ 拔掉电源插头, 然后使用干布擦拭。
- 请务必将产品放置于儿童触碰不到的位置。  
( 以免导致烫伤、受伤或触电。 )
- 务必将电源插头插到底。  
( 以免导致冒烟、火灾或触电。 )
- 发生异常或故障时, 请立即停止使用, 并拔掉电源插头。  
( 以免导致冒烟、火灾或触电。 )  
异常·故障例
  - 电源插头及电源线异常发热。
  - 电源线已损坏或碰到电源线后发生间歇性断电。
  - 本体变形或异常发热。
  - 本体冒烟或发出焦味。
  - 本体破裂、松动或发出异响。
  - 内锅变形。→ 请立即与Panasonic认定维修店联系, 咨询检查及修理事宜。

# 安全注意事项

请务必遵守!



注意



- 请勿使用非专用内锅或变形后的内锅。  
(以免因过热或故障导致烫伤或受伤。)

- 请勿在下记地方使用本产品。

- 靠近热源或高温环境中。  
(以免导致触电、漏电或火灾。)
- 不平稳的台面或不耐热的垫子上。  
(以免导致受伤、烫伤或火灾。)
- 靠近墙壁或家具等处。  
(以免开盖时碰到, 或导致家具等变色、变形及破损。)



- 使用中请勿移动本体。

(以免导致烫伤。)

- 使用中或使用后, 请勿触摸高温部。

- 本体的温度很高。特别是外盖、内锅等金属部。  
(以免导致烫伤。)

- 请勿将电源插头暴露在蒸汽中。

(以免导致触电或因短路导致火灾。)

→使用的拉桌的橱柜时, 请在电源插头不会接触到蒸汽的地方使用产品。

- 请勿空烧。

(以免导致烫伤。)



- 拔掉电源插头时, 请确保握住插头本身。

(以免导致触电, 或因短路引起火灾。)

- 请等到本体充分冷却后再进行清洗。

(以免导致烫伤。)

- 取出内锅或不使用时, 切记拔掉电源插头。

(以免导致烫伤、受伤或因绝缘老化而引起触电、漏电、火灾。)

# 使用注意事项

## 使用上的注意事项

请按使用说明书所示，正确加入米量、水量。  
(以免引起米汤溢出、饭煮不熟或出现饭焦等。)

使用中请勿将布或其他物品盖在外盖上。  
(以免外盖变形、变色或发生故障。)

请勿把需要烹调的食物直接倒入没有放内锅的本体内。  
(以免因杂质而引起故障。)

使用之前务必去掉内锅与铸造加热器之间的防锈纸。

(以免煮饭不良或发生火灾。)

请勿使用尖锐的金属制品盛饭。

(以免刮伤内锅保护层。)

请勿在地毯、电热地毯，台布(乙烯塑料制)等不耐高温的物品上使用电饭煲。  
(以免煮饭不良。)

请及时清洁粘在内锅、铸造加热器、温度传感器上的饭粒等异物。

(以免引起米汤溢出、饭煮不熟或出现饭焦等。)

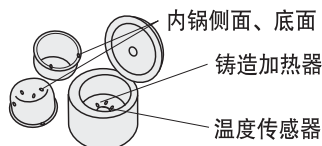

- 请勿将电饭煲倾斜、翻转。
- 进行清洁前，请拔掉电源插头。

请勿持续用力按开关，或使用任何物件阻止开关弹起。

(以免导致产品损坏。)

避免在阳光直射下使用。

(以免引起变色。)

使用之前

## 烹调美味米饭的方法

### 1 选择优质的大米

- 米粒光亮而完整。
- 贮藏 in 阴凉干燥处。

### 2 正确量米

- 务必使用附属的量杯量米。

### 3 用手快速搓洗大米

- 第1次应加入足够量的水，快速搓洗后立即倒掉水，然后将米洗至水清。
- 请勿用内锅洗米。

### 4 正确加水

- 在平坦的台面上加入正确的水量。
- 用热水煮饭，可能会导致米饭变黄或粘糊。

### 5 焖15分钟后，再翻松米饭

- 焖煮可使米饭完全熟透。
- 翻松可散发多余的水分，使米饭更松软可口。

# 零件名称

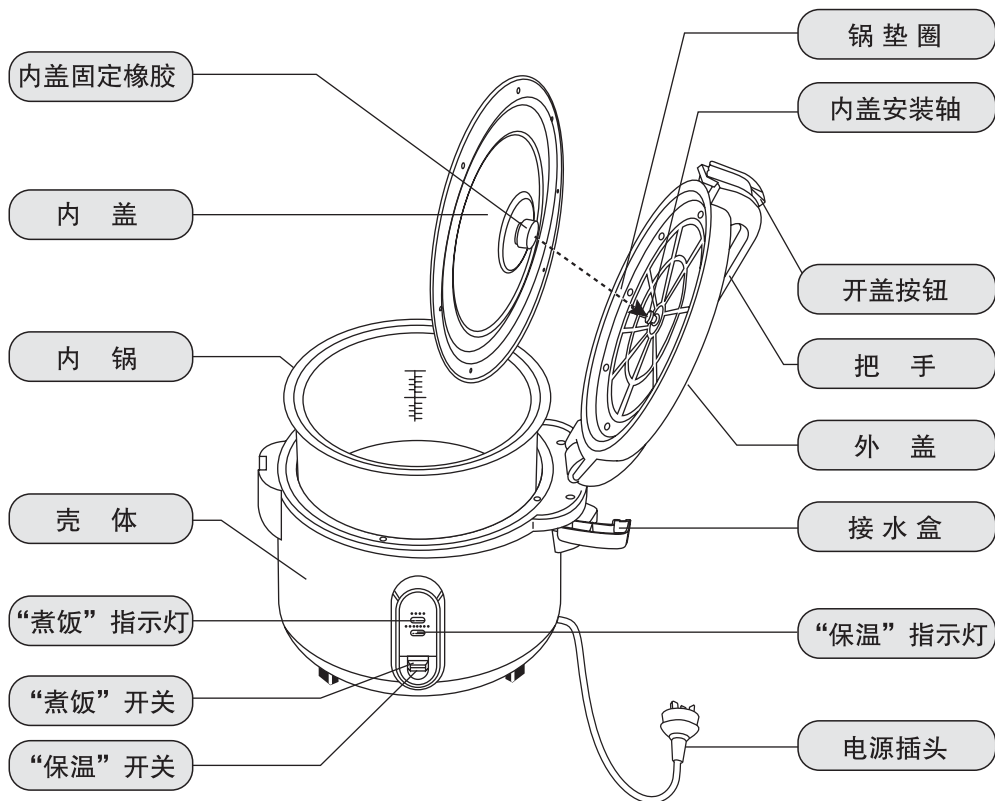

## 附属品



量杯  
(大约180 mL)  
(1个)



饭勺  
(1个)



饭勺架  
(1个)

## 安装和拆卸饭勺架

- 安装  
将饭勺架有磁铁的一面面向电饭煲，然后轻轻贴上电饭煲表面。
- 拆卸  
将饭勺架往上滑然后拉出。
- 切勿强硬地将饭勺架从电饭煲表面拉出，因为这会导致电饭煲表面损坏。

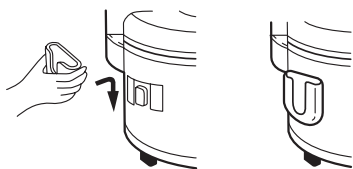

# 使用方法

**1** 用附属的量杯量米。

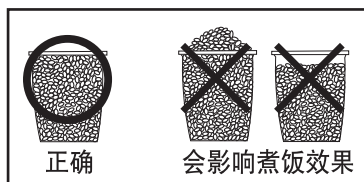

- 1量杯大约180 mL (150 g)。
- 一次可烹调的米量  封底

**2** 用其他的容器洗米，直至水变清。  
● 为避免擦伤内锅表面的保护层，请勿直接用内锅洗米。

**3** 将洗好的米放入内锅，加水至相应的水位线。  
● 例：煮12杯米，就加水至“杯”侧的水位线“12”处。

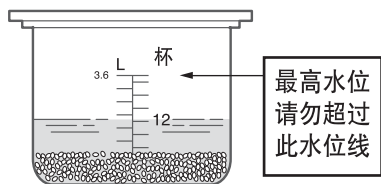

※可根据个人喜好，适当增减水量。

**4** 将内锅放入本体内，闭合外盖。  
● 请擦干内锅外表面。  
● 为使锅底和铸造加热器紧密贴附，请将内锅按箭头所示方向转动2-3次。  
● 关闭外盖时，请确认发出“咔嗒”的闭合音。

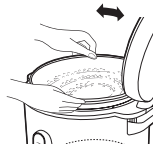

**5** 插上电源插头。  
● 请确保插头已插到底。

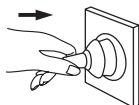

**6** 按下“煮饭”开关。  
● “煮饭”指示灯亮。  
● 煮饭完成后，开关会自动跳起。“保温”指示灯亮，表示进入保温状态。

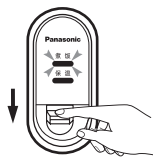

**7** 跳至保温后的15分钟内，请勿打开外盖，以便使米饭完全熟透。然后再将米饭翻松。

**8** 不想保温或不使用电饭煲时，请拔下电源插头。  
● 想要保温时，请按下“保温”开关。

## 提示

- 米饭的保温请勿超过12小时，以免米饭变黄或有异味。
- 煮饭沸腾时，米汤可能会从外盖处溢出。
  - 请勿加入过多的水或在倾斜的台面上放置电饭煲，以免导致溢出。（加水请参照上记步骤3）

# 清洁和保养

- 清洁前，务必拔掉电源插头，等电饭煲冷却后再进行清洁。
- 清洁时，切勿将电饭煲浸入水中，不要使用香蕉水、汽油、酒精、去污粉、硬质刷等擦拭。

## 内盖

使用厨房专用中性清洗剂和海绵清洗。

### ■ 安装时

- 将往外凸出的一面朝面前。

### ■ 拆除时

内盖固定橡胶

- 脱落时，请从内盖的里侧进行安装。

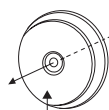

往外凸出的面

### 提示

- 使用调味料后（什锦饭等），请及时清洗。（否则可能产生异味、变质或锈蚀。）

## 内锅

- 用稀释后的餐具清洗剂和海绵及水清洗。擦干内锅外侧表面的水分。
- 请勿将内锅作为清洗容器。
- 涂氟面可能会出现变色或斑纹现象，但不影响健康及使用。

## 铸造加热器/温度传感器

有粘附物时，请用纤细砂纸（600#左右）轻拭或用干布擦拭。

## 接水盒

每次使用完毕，都要拆下接水盒进行清洗并擦干后，再装回产品。

## 附件

用稀释后的餐具清洗剂和海绵冲洗。



量杯



饭勺



饭勺架

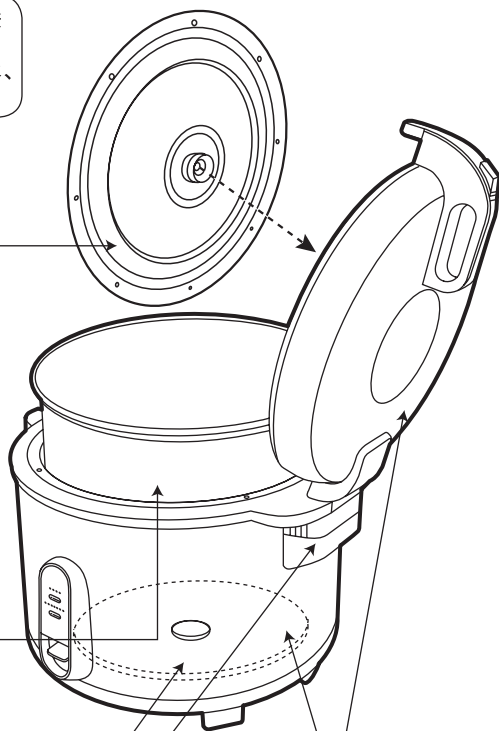

## 本体/外盖（密封部）

- 用拧干的湿毛巾擦拭。
- 请勿直接水洗或用清洗剂。



# 故障处理

发生此类情况时 检查项目	烹调米饭					保温			何反应 操作开关时没任何反应	产生怪声音
	太硬	米饭未完全煮熟	太软	米汤溢出	产生焦饭	饭有异味	变色	干燥		
● 米与水的份量是否正确?	●	●	●	●	●				● 插头拔掉了。	● 烹调米饭时, (外) 锅底因热膨胀作用导致水滴爆裂发出“乒”声。
● 米是否充分地淘洗淘洗干净?				●	●	●	●			
● 内锅底是否凹凸不平?	●	●			●					
● 内锅的外表或温度传感器上是否有异物?	●	●	●		●	●	●			
● 米饭是否加入了油脂一起烹调?	●	●			●	●	●			
● 米饭煮好后是否完全翻松?	●		●		●					
● 是否保温超过12小时? ● 是否保温时饭量太少?	●					●	●	●		
● 是否将饭勺留在锅内进行了保温?						●				
● 是否对冷饭进行了保温?						●	●	●		
● 外盖是否盖紧?				●		●		●		
● 内锅是否干净?					●	●				
● 烹调米饭时, 是否拔出电源插头或关掉开关?		●				●				

# 规格

型 号		SR-UH36C
电压/额定频率		220 V ~ 50 Hz
内锅的额定容积 L		10
额定功率	烹调中 W	1400
	保温中 W	124
煮饭容量(米量)L [ 杯 ]		0.9 - 3.6 [ 5-20 ]
产品重量(约) kg		8.7
产品尺寸(高 × 宽 × 深)(约) cm		34.7 × 42.8 × 38.4
能效*	能效等级	3级
	热效率值(%)	80
	待机能耗(W · h)	-
	保温能耗(W · h)	80

● 电源线的更换, 故障的修理, 请与Panasonic认定维修店联系。

● 设计和规格若有变更, 如不另行通知。

(\*) 能效部分的数据依据GB12021-2015测试, 此处记载的数据为该等级的规格值。

杭州松下厨房电器有限公司  
浙江省杭州市杭州经济技术开发区松乔街2号10幢  
原产地：中国 杭州 邮编：310018  
**Panasonic客户咨询服务中心：400-810-0781**  
Panasonic官方网站：<http://panasonic.cn/>  
© Panasonic Corporation 2016

RZ19EH85  
S0216-S1 中国印刷  
发行：2016年2月

## 保修证

### 保修条款

有关保修期内Panasonic商品的保修(无偿修理),从购入之日起开始实施。

1. 保修期内的商品只可在Panasonic认定维修店进行保修;保修时,请出示本保修证及购机发票。

以下两点需特别注意:

- a. 本保修证遗失后不再补发,请妥善保管;
- b. 本保修证仅限于中华人民共和国国内有效(香港、澳门、台湾三地区暂不可使用)。

2. 自购入之日起在以下期间内,在正常使用中发生故障的情况下进行保修。

a. 整机 [ 壹 ] 年内无偿;

3. 属下列情况之一者,即使在保修期内,也不能以保修对待,但是可以实行收费修理:

- a. 未按商品使用说明书要求使用、维护、保管而造成损坏的;
- b. 因不正确操作、电源不正常、破损(如:摔落等)而造成损坏的;
- c. 不经Panasonic认定维修店维修人员拆动造成损坏的;
- d. 不能出示本保修证及有效购机发票的;
- e. 保修证上记录的信息与商品实物标识不符或者涂改的;
- f. 因不可抗力因素(如雷电、地震、火灾、水灾等)造成损坏的。

#### [ 商品信息 ]

商品名称: ..... 产地: 中国 杭州 .....

商品型号: ..... 机身号码: .....

[ 保修回执 ] 以下回执是保修的重要依据,请勿自行撕下

商品型号: ..... 机身号码: ..... 保修结算4

商品型号: ..... 机身号码: ..... 保修结算3

商品型号: ..... 机身号码: ..... 保修结算2

商品型号: ..... 机身号码: ..... 保修结算1

商品型号: ..... 机身号码: ..... 促销员留存

[ 销售记录 ] 此处所载信息仅于商品保修时作核对之用，本公司不对该信息进行收集记录。

销售店  
(盖章)

销售日期: ..... 发票号码: .....

顾客姓名: ..... 联系电话: .....

顾客地址: ..... 邮编: .....

销售店名称: ..... 销售店电话: .....

销售店地址: ..... 邮编: .....

[ 维修记录 ]

维修店名称: ..... 联系电话: ..... 送修日: .....

维修店地址: ..... 邮编: .....

故障内容: ..... 故障原因: .....

维修内容: .....

维修员签字: ..... 交验日期: .....

维修店名称: ..... 联系电话: ..... 送修日: .....

维修店地址: ..... 邮编: .....

故障内容: ..... 故障原因: .....

维修内容: .....

维修员签字: ..... 交验日期: .....

维修店名称: ..... 联系电话: ..... 送修日: .....

维修店地址: ..... 邮编: .....

故障内容: ..... 故障原因: .....

维修内容: .....

维修员签字: ..... 交验日期: .....

本保修证因含有消费者个人信息，请妥善自行保管。

Panasonic客户咨询服务中心：400-810-0781

Panasonic官方网站：<http://panasonic.cn/>

松下电器(中国)有限公司